

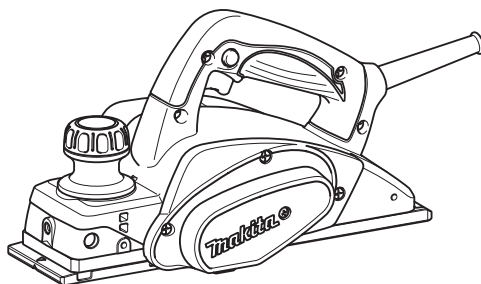

EN	Planer	INSTRUCTION MANUAL	6
UK	Рубанок	ІНСТРУКЦІЯ З ЕКСПЛУАТАЦІЇ	12
PL	Strug do drewna	INSTRUKCJA OBSŁUGI	18
RO	Mașină de rindeluit	MANUAL DE INSTRUCȚIUNI	24
DE	Balkenhobel	BEDIENUNGSANLEITUNG	30
HU	Gyalu	HASZNÁLATI KÉZIKÖNYV	36
SK	Hobl'ovačka	NÁVOD NA OBSLUHU	42
CS	Hoblík	NÁVOD K OBSLUZE	48

KP0800



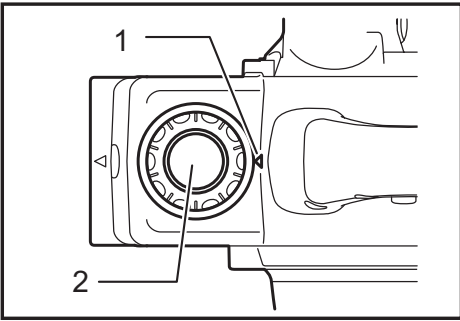

Fig.1

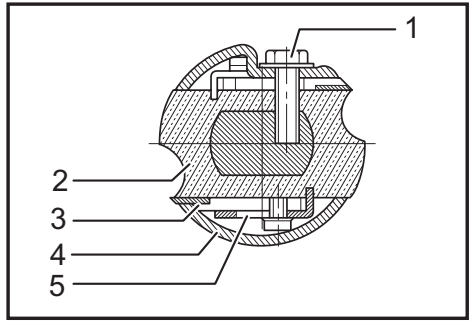

Fig.5

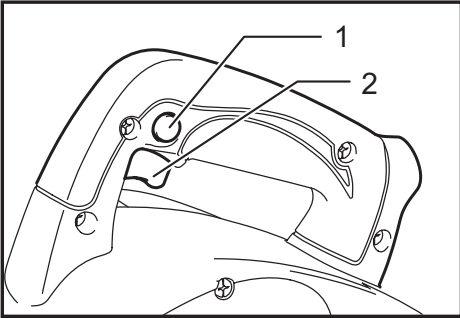

Fig.2

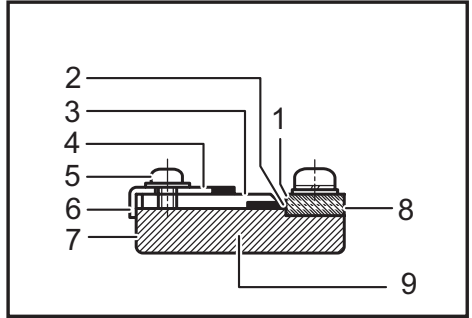

Fig.6

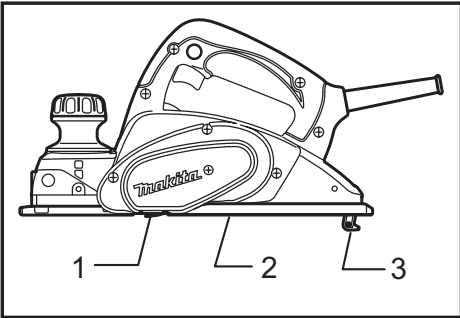

Fig.3

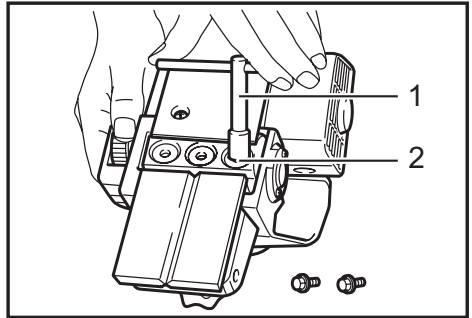

Fig.7

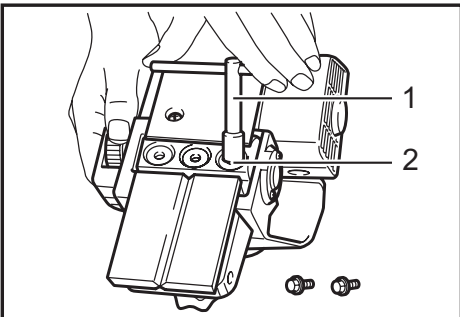

Fig.4

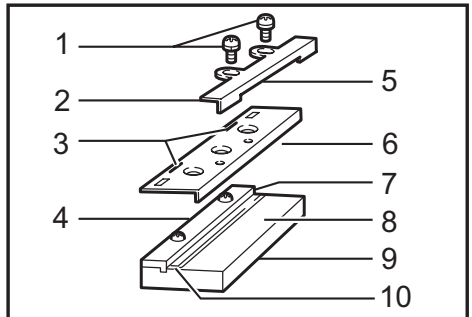

Fig.8

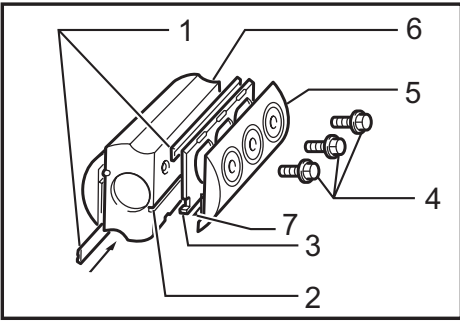

Fig.9

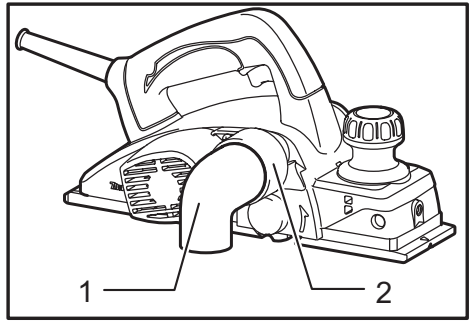

Fig.14

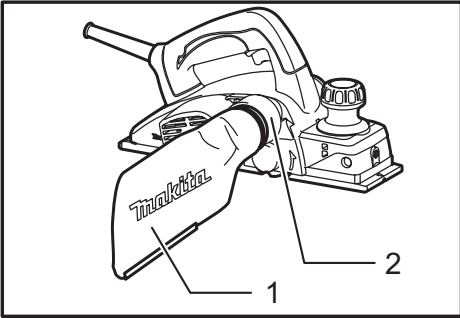

Fig.11

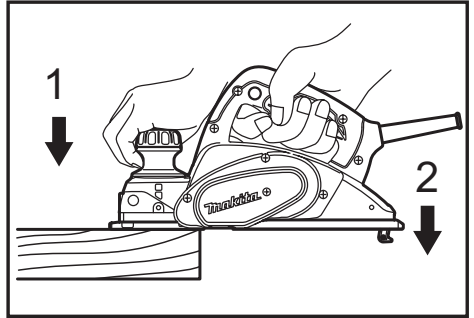

Fig.15

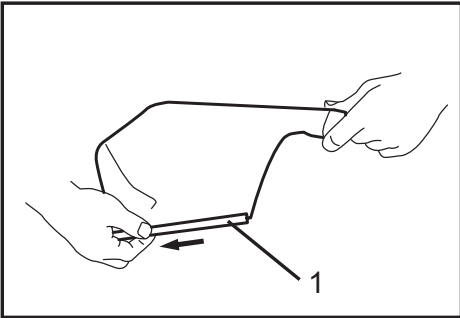

Fig.12

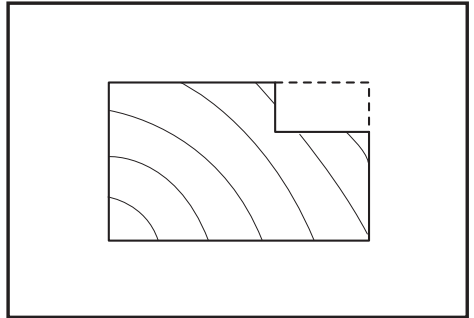

Fig.16

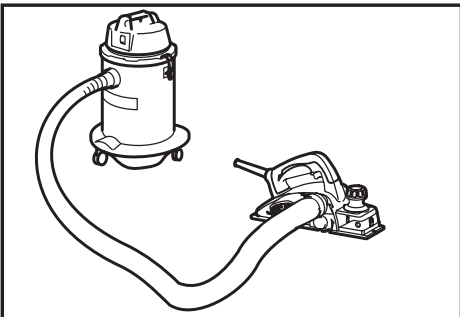

Fig.13

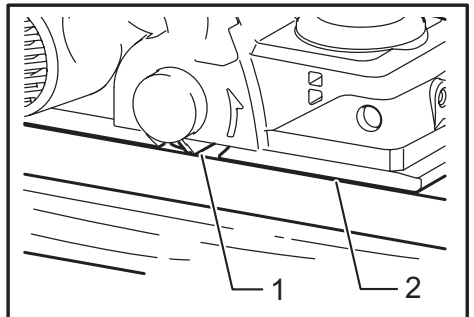

Fig.17

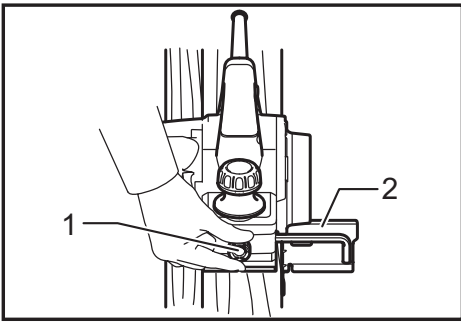

Fig.18

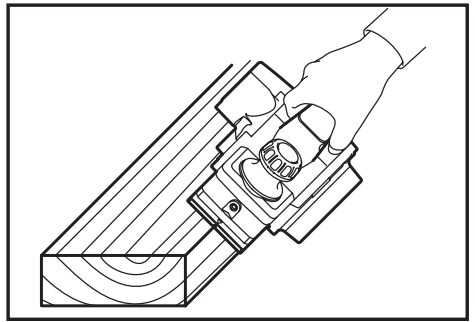

Fig.22

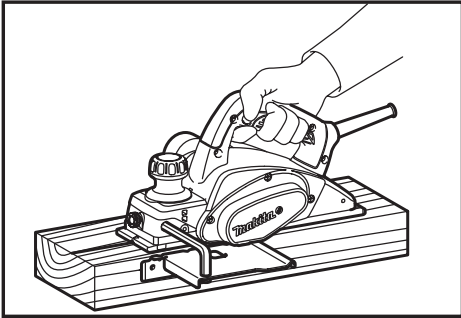

Fig.19

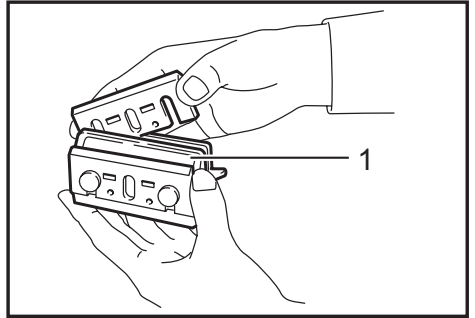

Fig.23

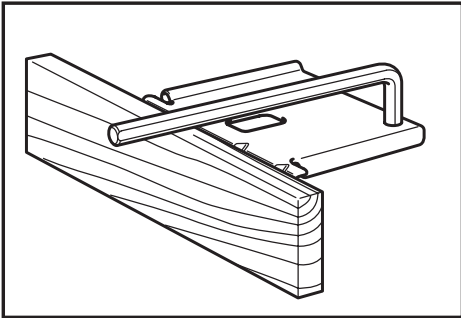

Fig.20

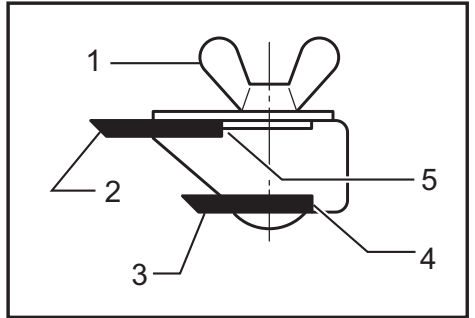

Fig.24

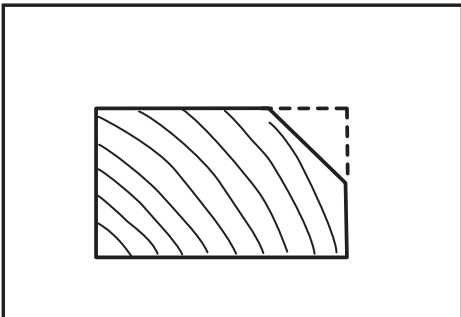

Fig.21

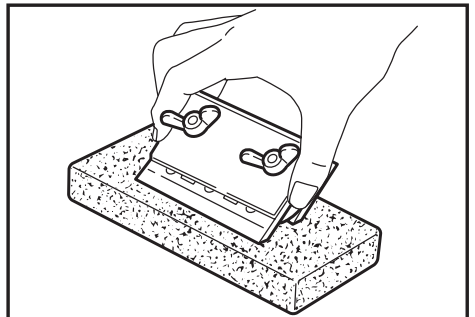

Fig.25

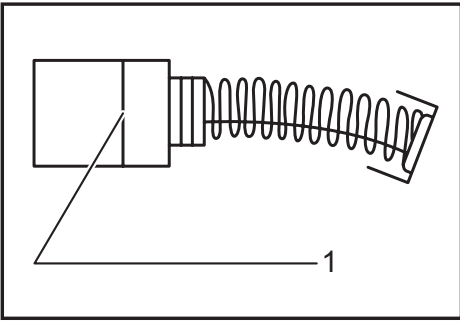

Fig.26

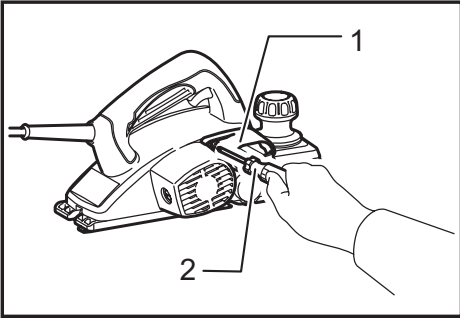

Fig.27

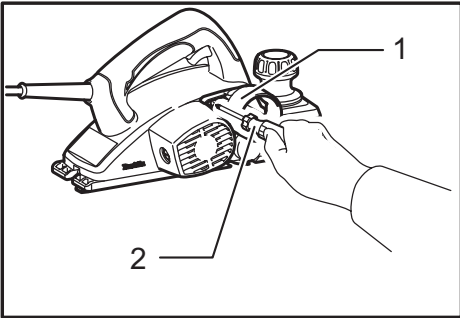

Fig.28

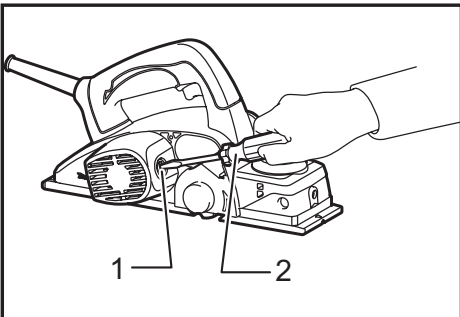

Fig.29

SPECIFICATIONS

Model	KP0800
Planing width	82 mm
Planing depth	2.5 mm
Shiplapping depth	9 mm
No load speed (min ⁻¹)	17,000
Overall length	285 mm
Net weight	2.7 kg
Safety class	□/II

- Due to our continuing program of research and development, the specifications herein are subject to change without notice.
- Specifications may differ from country to country.
- Weight according to EPTA-Procedure 01/2014

Intended use

The tool is intended for planing wood.

Power supply

The tool should be connected only to a power supply of the same voltage as indicated on the nameplate, and can only be operated on single-phase AC supply. They are double-insulated and can, therefore, also be used from sockets without earth wire.

Noise

The typical A-weighted noise level determined according to EN62841-2-14:

Sound pressure level (L_{pA}) : 85 dB(A)

Sound power level (L_{WA}) : 96 dB (A)

Uncertainty (K) : 3 dB(A)

NOTE: The declared noise emission value(s) has been measured in accordance with a standard test method and may be used for comparing one tool with another.

NOTE: The declared noise emission value(s) may also be used in a preliminary assessment of exposure.

⚠WARNING: Wear ear protection.

⚠WARNING: The noise emission during actual use of the power tool can differ from the declared value(s) depending on the ways in which the tool is used especially what kind of workpiece is processed.

⚠WARNING: Be sure to identify safety measures to protect the operator that are based on an estimation of exposure in the actual conditions of use (taking account of all parts of the operating cycle such as the times when the tool is switched off and when it is running idle in addition to the trigger time).

Vibration

The vibration total value (tri-axial vector sum) determined according to EN62841-2-14:

Work mode: planing softwood

Vibration emission (a_h) : 2.5 m/s²

Uncertainty (K) : 1.5 m/s²

NOTE: The declared vibration total value(s) has been measured in accordance with a standard test method and may be used for comparing one tool with another.

NOTE: The declared vibration total value(s) may also be used in a preliminary assessment of exposure.

⚠WARNING: The vibration emission during actual use of the power tool can differ from the declared value(s) depending on the ways in which the tool is used especially what kind of workpiece is processed.

⚠WARNING: Be sure to identify safety measures to protect the operator that are based on an estimation of exposure in the actual conditions of use (taking account of all parts of the operating cycle such as the times when the tool is switched off and when it is running idle in addition to the trigger time).

EC Declaration of Conformity

For European countries only

The EC declaration of conformity is included as Annex A to this instruction manual.

General power tool safety warnings

⚠WARNING: Read all safety warnings, instructions, illustrations and specifications provided with this power tool. Failure to follow all instructions listed below may result in electric shock, fire and/or serious injury.

Save all warnings and instructions for future reference.

The term "power tool" in the warnings refers to your mains-operated (corded) power tool or battery-operated (cordless) power tool.

Planer Safety Warnings

- Wait for the cutter to stop before setting the tool down.** An exposed rotating cutter may engage the surface leading to possible loss of control and serious injury.
- Hold the power tool by insulated gripping surfaces, because the cutter may contact its own cord.** Cutting a "live" wire may make exposed metal parts of the power tool "live" and could give the operator an electric shock.
- Use clamps or another practical way to secure and support the workpiece to a stable platform.** Holding the workpiece by your hand or against the body leaves it unstable and may lead to loss of control.
- Rags, cloth, cord, string and the like should never be left around the work area.**
- Avoid cutting nails. Inspect for and remove all nails from the workpiece before operation.**
- Use only sharp blades. Handle the blades very carefully.**
- Be sure the blade installation bolts are securely tightened before operation.**
- Hold the tool firmly with both hands.**
- Keep hands away from rotating parts.**
- Before using the tool on an actual workpiece, let it run for a while. Watch for vibration or wobbling that could indicate poor installation or a poorly balanced blade.**
- Make sure the blade is not contacting the workpiece before the switch is turned on.**
- Wait until the blade attains full speed before cutting.**
- Always switch off and wait for the blades to come to a complete stop before any adjusting.**
- Never stick your finger into the chip chute. Chute may jam when cutting damp wood. Clean out chips with a stick.**
- Do not leave the tool running. Operate the tool only when hand-held.**
- Always change both blades or covers on the drum, otherwise the resulting imbalance will cause vibration and shorten tool life.**
- Use only Makita blades specified in this manual.**
- Always use the correct dust mask/respirator for the material and application you are working with.**

SAVE THESE INSTRUCTIONS.

WARNING: DO NOT let comfort or familiarity with product (gained from repeated use) replace strict adherence to safety rules for the subject product.

MISUSE or failure to follow the safety rules stated in this instruction manual may cause serious personal injury.

FUNCTIONAL DESCRIPTION

CAUTION:

- Always be sure that the tool is switched off and unplugged before adjusting or checking function on the tool.

Adjusting depth of cut

► **Fig.1:** 1. Pointer 2. Knob

Depth of cut may be adjusted by simply turning the knob on the front of the tool so that the pointer points the desired depth of cut.

Switch action

► **Fig.2:** 1. Lock button or Lock-off button 2. Switch trigger

CAUTION:

- Before plugging in the tool, always check to see that the switch trigger actuates properly and returns to the "OFF" position when released.

For tool with lock button

CAUTION:

- Switch can be locked in "ON" position for ease of operator comfort during extended use. Apply caution when locking tool in "ON" position and maintain firm grasp on tool.

To start the tool, simply pull the switch trigger. Release the switch trigger to stop.

For continuous operation, pull the switch trigger and then push in the lock button.

To stop the tool from the locked position, pull the switch trigger fully, then release it.

For tool with lock-off button

To prevent the switch trigger from being accidentally pulled, a lock-off button is provided.

To start the tool, depress the lock-off button and pull the switch trigger. Release the switch trigger to stop.

Foot

► **Fig.3:** 1. Planer blade 2. Rear base 3. Foot

After a cutting operation, raise the back side of the tool and a foot comes under the level of the rear base. This prevents the tool blades to be damaged.

ASSEMBLY

CAUTION:

- Always be sure that the tool is switched off and unplugged before carrying out any work on the tool.

Removing or installing planer blades

⚠ CAUTION:

- Tighten the blade installation bolts carefully when attaching the blades to the tool. A loose installation bolt can be dangerous. Always check to see they are tightened securely.
- Handle the blades very carefully. Use gloves or rags to protect your fingers or hands when removing or installing the blades.
- Use only the Makita wrench provided to remove or install the blades. Failure to do so may result in overtightening or insufficient tightening of the installation bolts. This could cause an injury.

For tool with conventional planer blades

► **Fig.4:** 1. Socket wrench 2. Bolt

► **Fig.5:** 1. Bolts 2. Drum 3. Planer blade 4. Drum cover 5. Adjusting plate

► **Fig.6:** 1. Inside edge of gauge plate 2. Blade edge 3. Planer blade 4. Adjusting plate 5. Screws 6. Heel 7. Back side of gauge base 8. Gauge plate 9. Gauge base

To remove the blades on the drum, unscrew the installation bolts with the socket wrench. The drum cover comes off together with the blades.

To install the blades, first clean out all chips or foreign matter adhering to the drum or blades. Use blades of the same dimensions and weight, or drum oscillation/vibration will result, causing poor planing action and, eventually, tool breakdown.

Place the blade on the gauge base so that the blade edge is perfectly flush with the inside edge of the gauge plate. Place the adjusting plate on the blade, then simply press in the heel of the adjusting plate flush with the back side of the gauge base and tighten two screws on the adjusting plate. Now slip the heel of the adjusting plate into the drum groove, then fit the drum cover on it. Tighten all the installation bolts evenly and alternately with the socket wrench.

Repeat the above procedures for the other blade.

For tool with mini planer blades

► **Fig.7:** 1. Socket wrench 2. Bolt

1. Remove the existing blade, if the tool has been in use, carefully clean the drum surfaces and the drum cover. To remove the blades on the drum, unscrew the three installation bolts with the socket wrench. The drum cover comes off together with the blades.

► **Fig.8:** 1. Pan head screw 2. Adjusting plate 3. Planer blade locating lugs 4. Gauge plate 5. Heel of adjusting plate 6. Set plate 7. Inside flank of gauge plate 8. Gauge base 9. Back side of gauge base 10. Mini planer blade

2. To install the blades, loosely attach the adjusting plate to the set plate with the pan head screws and set the mini planer blade on the gauge base so that the cutting edge of the blade is perfectly flush with the inside flank of the gauge plate.

3. Set the adjusting plate/set plate on the gauge base so that the planer blade locating lugs on the set plate rest in the mini planer blade groove, then press in the heel of the adjusting plate flush with the back side of the gauge base and tighten the pan head screws.
4. It is important that the blade sits flush with the inside flank of the gauge plate, the planer blade locating lugs sit in the blade groove and the heel of the adjusting plate is flush with the back side of the gauge base. Check this alignment carefully to ensure uniform cutting.
5. Slip the heel of the adjusting plate into the groove of the drum.

► **Fig.9:** 1. Mini planer blade 2. Groove 3. Set plate 4. Hex. flange head bolts 5. Drum cover 6. Drum 7. Adjusting plate

6. Set the drum cover over the adjusting plate/set plate and screw in the three hex flange head bolts so that a gap exists between the drum and the set plate to slide the mini planer blade into position. The blade will be positioned by the planer blade locating lugs on the set plate.
7. The blade's lengthwise adjustment will need to be manually positioned so that the blade ends are clear and equidistant from the housing on one side and the metal bracket on the other.
8. Tighten the three hex flange head bolts (with the socket wrench provided) and rotate the drum to check clearances between the blade ends and the tool body.
9. Check the three hex flange head bolts for final tightness.
10. Repeat procedures 1 - 9 for the other blade.

For the correct planer blade setting

Your planing surface will end up rough and uneven, unless the blade is set properly and securely. The blade must be mounted so that the cutting edge is absolutely level, that is, parallel to the surface of the rear base. Refer to some examples below for proper and improper settings.

- (A) Front base (Movable shoe)
- (B) Rear base (Stationary shoe)

Correct setting

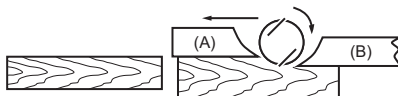

Although this side view cannot show it, the edges of the blades run perfectly parallel to the rear base surface.

Nicks in surface

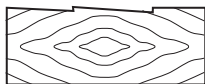

Cause: One or both blades fails to have edge parallel to rear base line.

Gouging at start

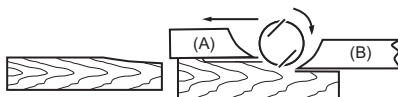

Cause: One or both blade edges fails to protrude enough in relation to rear base line.

Gouging at end

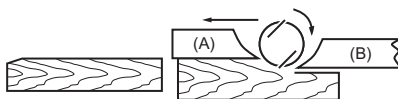

Cause: One or both blade edges protrudes too far in relation to rear base line.

Dust bag (accessory)

► Fig.11: 1. Dust bag 2. Nozzle

For tool without nozzle

Remove the chip cover and install the nozzle (optional accessory). Attach the dust bag onto the nozzle. The nozzle is tapered. When attaching the dust bag, push it onto the nozzle firmly as far as it will go to prevent it from coming off during operation.

For tool with nozzle

Attach the dust bag onto the nozzle. The nozzle is tapered. When attaching the dust bag, push it onto the nozzle firmly as far as it will go to prevent it from coming off during operation.

► Fig.12: 1. Fastener

When the dust bag is about half full, remove the dust bag from the tool and pull the fastener out. Empty the dust bag of its contents, tapping it lightly so as to remove particles adhering to the insides which might hamper further collection.

NOTE:

- If you connect a Makita vacuum cleaner to this tool, more efficient and cleaner operations can be performed.

Connecting a vacuum cleaner

► Fig.13

For tool without nozzle

When you wish to perform clean planing operation, connect a Makita vacuum cleaner to your tool. Before connecting the vacuum cleaner, remove the chip cover from the tool. Then connect a hose of the vacuum cleaner to the nozzle (optional accessory) as shown in the figures.

For tool with nozzle

When you wish to perform clean planing operation, connect a Makita vacuum cleaner to your tool. Then connect a hose of the vacuum cleaner to the nozzle as shown in the figures.

Elbow (optional accessory)

► Fig.14: 1. Elbow 2. Nozzle

Use of elbow allows change of chip discharge direction to perform cleaner work.

For tool without nozzle

Remove the chip cover and install the nozzle (optional accessory). Attach the elbow (optional accessory) on the nozzle of the tool by just slipping on it. To remove it, just pull it out.

For tool with nozzle

Attach the elbow (optional accessory) on the nozzle of the tool by just slipping on it. To remove it, just pull it out.

Nozzle cleaning

Clean the nozzle regularly.
Use a compressed air to clean the clogged nozzle.

OPERATION

⚠ WARNING: To reduce the risk of injury to persons, do not operate without nozzle or chip cover in place.

Hold the tool firmly with one hand on the knob and the other hand on the switch handle when performing the tool.

Planing operation

▶ **Fig.15:** 1. Start 2. End

First, rest the tool front base flat upon the workpiece surface without the blades making any contact. Switch on and wait until the blades attain full speed. Then move the tool gently forward. Apply pressure on the front of tool at the start of planing, and at the back at the end of planing. Planing will be easier if you incline the workpiece in stationary fashion, so that you can plane somewhat downhill.

The speed and depth of cut determine the kind of finish. The power planer keeps cutting at a speed that will not result in jamming by chips. For rough cutting, the depth of cut can be increased, while for a good finish you should reduce the depth of cut and advance the tool more slowly.

Shiplapping (Rabbeting)

▶ **Fig.16**

To make a stepped cut as shown in the figure, use the edge fence (guide rule) which is obtained as accessory.

▶ **Fig.17:** 1. Blade edge 2. Cutting line

Draw a cutting line on the workpiece. Insert the edge fence into the hole in the front of the tool. Align the blade edge with the cutting line.

▶ **Fig.18:** 1. Screw 2. Edge fence (Accessory)

Adjust the edge fence until it comes in contact with the side of the workpiece, then secure it by tightening the screw.

▶ **Fig.19**

When planing, move the tool with the edge fence flush with the side of the workpiece. Otherwise uneven planing may result.

Maximum shiplapping (rabbeting) depth is 9 mm.

▶ **Fig.20**

You may wish to add to the length of the fence by attaching an extra piece of wood. Convenient holes are provided in the fence for this purpose, and also for attaching an extension guide (optional accessory).

Chamfering

▶ **Fig.21**

▶ **Fig.22**

To make a chamfering cut as shown in the figure, align the "V" groove in the front base with the edge of the workpiece and plane it.

MAINTENANCE

⚠ CAUTION:

- Always be sure that the tool is switched off and unplugged before attempting to perform inspection or maintenance.
- Never use gasoline, benzine, thinner, alcohol or the like. Discoloration, deformation or cracks may result.

Sharpening the planer blades

For conventional blades only

▶ **Fig.23:** 1. Sharpening holder

Always keep your blades sharp for the best performance possible. Use the sharpening holder (optional accessory) to remove nicks and produce a fine edge.

▶ **Fig.24:** 1. Wing nut 2. Blade (A) 3. Blade (B) 4. Side (D) 5. Side (C)

First, loosen the two wing nuts on the holder and insert the blades (A) and (B), so that they contact the sides (C) and (D). Then tighten the wing nuts.

▶ **Fig.25**

Immerse the dressing stone in water for 2 or 3 minutes before sharpening. Hold the holder so that the both blades contact the dressing stone for simultaneous sharpening at the same angle.

Replacing carbon brushes

▶ **Fig.26:** 1. Limit mark

Remove and check the carbon brushes regularly. Replace when they wear down to the limit mark. Keep the carbon brushes clean and free to slip in the holders. Both carbon brushes should be replaced at the same time. Use only identical carbon brushes.

▶ **Fig.27:** 1. Chip cover 2. Screwdriver

▶ **Fig.28:** 1. Nozzle 2. Screwdriver

Use a screwdriver to remove the chip cover or nozzle.

▶ **Fig.29:** 1. Brush holder cap 2. Screwdriver

Use a screwdriver to remove the brush holder caps. Take out the worn carbon brushes, insert the new ones and secure the brush holder caps.
To maintain product SAFETY and RELIABILITY, repairs, any other maintenance or adjustment should be performed by Makita Authorized Service Centers, always using Makita replacement parts.

OPTIONAL ACCESSORIES

⚠ CAUTION:

- These accessories or attachments are recommended for use with your Makita tool specified in this manual. The use of any other accessories or attachments might present a risk of injury to persons. Only use accessory or attachment for its stated purpose.

If you need any assistance for more details regarding these accessories, ask your local Makita Service Center.

- High-speed steel Planer blade
- Tungsten-carbide Planer blade (For longer blade life)
- Mini planer blade
- Sharpening holder assembly
- Blade gauge
- Set plate set
- Edge fence (Guide rule)
- Extension guide set
- Dressing stone
- Nozzle
- Dust bag assembly
- Elbow
- Socket wrench

NOTE:

- Some items in the list may be included in the tool package as standard accessories. They may differ from country to country.

ТЕХНІЧНІ ХАРАКТЕРИСТИКИ

Модель	KP0800
Ширина стругання	82 мм
Глибина стругання	2,5 мм
З'єднання на чверть	9 мм
Швидкість холостого ходу (хв. ⁻¹)	17000
Загальна довжина	285 мм
Чиста вага	2,7 кг
Клас безпеки	Ⓜ/II

- Оскільки наша програма наукових досліджень і розробок триває безперервно, наведені тут технічні характеристики можуть бути змінені без попередження.
- У різних країнах технічні характеристики можуть бути різними.
- Маса відповідно до EPTA-Procedure 01/2014

Призначення

Інструмент призначено для стругання деревини.

Джерело живлення

Інструмент можна підключати лише до джерела живлення, що має напругу, зазначену в таблиці із заводськими характеристиками, і він може працювати лише від однофазного джерела змінного струму. Він має подвійну ізоляцію, а отже може також підключатися до розеток без лінії заземлення.

Шум

Рівень шуму за шкалою А в типовому виконанні, визначений відповідно до стандарту EN62841-2-14: Рівень звукового тиску (L_{pA}): 85 дБ (А)
Рівень звукової потужності (L_{WA}): 96 дБ (А)
Похибка (К): 3 дБ (А)

ПРИМІТКА: Заявлене значення шуму було виміряно відповідно до стандартних методів тестування й може використовуватися для порівняння одного інструмента з іншим.

ПРИМІТКА: Заявлене значення шуму може також використовуватися для попереднього оцінювання впливу.

⚠ПОПЕРЕДЖЕННЯ: Користуйтеся засобами захисту органів слуху.

⚠ПОПЕРЕДЖЕННЯ: Залежно від умов використання рівень шуму під час фактичної роботи електроінструмента може відрізнятись від заявленого значення вібрації; особливо сильно на це впливає тип деталі, що оброблюється.

⚠ПОПЕРЕДЖЕННЯ: Забезпечте належні запобіжні заходи для захисту оператора, що відповідатимуть умовам використання інструмента (слід брати до уваги всі складові робочого циклу, як-от час, коли інструмент вимкнено та коли він починає працювати на холостому ході під час запуску).

Вібрація

Загальна величина вібрації (векторна сума трьох напрямків) визначена згідно з EN62841-2-14:

Режим роботи: шліфування поверхонь

Вібрація (a_{hv}): 2,5 м/с²

Похибка (К): 1,5 м/с²

ПРИМІТКА: Заявлене загальне значення вібрації було виміряно відповідно до стандартних методів тестування й може використовуватися для порівняння одного інструмента з іншим.

ПРИМІТКА: Заявлене загальне значення вібрації може також використовуватися для попереднього оцінювання впливу.

⚠ПОПЕРЕДЖЕННЯ: Залежно від умов використання вібрація під час фактичної роботи електроінструмента може відрізнятись від заявленого значення вібрації; особливо сильно на це впливає тип деталі, що оброблюється.

⚠ПОПЕРЕДЖЕННЯ: Забезпечте належні запобіжні заходи для захисту оператора, що відповідатимуть умовам використання інструмента (слід брати до уваги всі складові робочого циклу, як-от час, коли інструмент вимкнено та коли він починає працювати на холостому ході під час запуску).

Декларація про відповідність стандартам ЄС

Тільки для країн Європи

Декларацію про відповідність стандартам ЄС наведено в Додатку А до цієї інструкції з експлуатації.

Загальні застереження щодо техніки безпеки при роботі з електроінструментами

▲ ПОПЕРЕДЖЕННЯ: Уважно ознайомтеся з усіма попередженнями про дотримання правил техніки безпеки, інструкціями, ілюстраціями та технічними характеристиками, що стосуються цього електроінструмента. Невиконання будь-яких інструкцій, перелічених нижче, може призвести до ураження електричним струмом, пожежі та/або тяжких травм.

Збережіть усі інструкції з техніки безпеки та експлуатації на майбутнє.

Термін «електроінструмент», зазначений у інструкції з техніки безпеки, стосується електроінструмента, який функціонує від електромережі (електроінструмент з кабелем живлення), або електроінструмента з живленням від батареї (безпроводний електроінструмент).

Заходи безпеки під час роботи з рубанком

1. Перед тим як покласти інструмент, дочекайтеся, поки різак зупиниться. Незахищений різак, що обертається, може зачепити поверхню, що може призвести до втрати контролю над інструментом і до тяжких травм.
2. Тримайте електроприлад за ізольовані поверхні держака, тому що різак може зачепити шнур інструмента. Розрізання дроту під напругою може призвести до передавання напруги до оголених металевих частин електроінструмента й до ураження оператора електричним струмом.
3. Використовуйте затискні пристрої або інші засоби, щоб забезпечити опору оброблюваної деталі й закріпити її на стійкій поверхні. Утримування оброблюваної деталі руками або тілом не забезпечує фіксацію деталі й може призвести до втрати контролю.
4. На робочому місці заборонено залишати ганчірки, тканину, шнури, шпагат і подібні матеріали.
5. Уникайте різання цвяхів. Перед початком роботи огляньте робочу деталь і в разі наявності цвяхів приберіть їх.
6. Використовуйте тільки гострі леза. Поводьтеся з лезами дуже обережно.
7. Перед початком роботи переконайтеся, що кріпильні болти лез надійно затягнуто.
8. Міцно тримайте інструмент обома руками.
9. Не наближайте руки до деталей, що обертаються.

10. Перед початком різання деталі запустіть інструмент і дайте йому попрацювати деякий час на холостому ході. Звертайте увагу на вібрацію або нерівний хід: це може вказувати на неправильне встановлення або незадовільне балансування леза.
11. Не допускайте контакту леза з робочою деталлю до ввімкнення інструмента.
12. Зачекайте, доки лезо набере повну швидкість, перш ніж починати різання.
13. Обов'язково зупиніть інструмент і дочекайтеся повної зупинки лез, перш ніж виконувати будь-які дії з регулювання.
14. Заборонено вставляти палець у жолоб для тирси. Жолоб може забитися під час різання вологої деревини. Вичищайте тирсу за допомогою палички.
15. Не залишайте без нагляду інструмент, який працює. Працюйте з інструментом, тільки тримаючи його в руках.
16. Необхідно замінити одночасно обидва леза або кришки на барабані, інакше може виникнути розбалансування, яке призведе до вібрації та скорочення терміну служби інструмента.
17. Використовуйте лише леза виробництва Makita, зазначені в цій інструкції.
18. Обов'язково використовуйте пилозахисну маску або респіратор відповідно до сфери застосування й оброблюваного матеріалу.

ЗБЕРІГАЙТЕ ЦІ ВКАЗІВКИ.

▲ ПОПЕРЕДЖЕННЯ: НИКОЛИ НЕ втрачайте пильності та не розслабляйтеся під час користування виробом (що можливо при частому використанні); обов'язково строго дотримуйтеся відповідних правил безпеки.

НЕНАЛЕЖНЕ ВИКОРИСТАННЯ або недотримання правил техніки безпеки, викладених у цій інструкції з експлуатації, може призвести до серйозних травм.

ІНСТРУКЦІЯ З ВИКОРИСТАННЯ

⚠ОБЕРЕЖНО:

- Перед регулюванням та перевіркою справності інструменту, переконайтеся в тому, що він вимкнений та відключений від мережі.

Регулювання глибини різання

► **Рис.1:** 1. Показчик 2. Ручка

Глибину різання можна регулювати просто повертаючи ручку, що розташована спереду інструмента, таким чином, щоб вона вказувала на необхідну глибину різання.

Дія вимикача

► **Рис.2:** 1. Кнопка блокування або кнопка блокування вимкненого положення 2. Курковий вимикач

⚠ОБЕРЕЖНО:

- Перед вмиканням інструменту у мережу обов'язково перевірте, чи кнопка вимикача нормально спрацьовує і після відпускання повертається в положення "вимкнено".

Для інструмента із кнопкою блокування

⚠ОБЕРЕЖНО:

- Перемикач може бути заблокований в увімкненому положенні для зручності оператора протягом тривалого використання. Блокуючи інструмент в увімкненому положенні слід бути обережним і міцно тримати інструмент.

Щоб включити інструмент, просто натисніть кнопку вимикача. Щоб зупинити - відпустіть кнопку вимикача. Для довготривалої роботи натисніть кнопку вимикача, після чого натисніть кнопку фіксатора. Щоб зупинити інструмент із зафіксованим вимикачем, натисніть кнопку вимикача до кінця і відпустіть її.

Для інструмента із кнопкою блокування вимкненого положення

Для того, щоб запобігти випадковому натисканню курка вимикача, є кнопка блокування вимкненого положення.

Для того, щоб запустити інструмент, слід натиснути на кнопку блокування вимкненого положення та натиснути на курок вимикача. Для зупинення роботи курок слід відпустити.

Опора

► **Рис.3:** 1. Лезо рубанка 2. Задня основа 3. Опора

Після завершення операції з різання слід підняти задню частину інструмента, і нога заведе під рівень нижньої основи. Це запобігає пошкодженню лез інструмента.

КОМПЛЕКТУВАННЯ

⚠ОБЕРЕЖНО:

- Перед тим, як щось встановлювати на інструмент, переконайтеся в тому, що він вимкнений та відключений від мережі.

Зняття та встановлення лез рубанка

⚠ОБЕРЕЖНО:

- Під час встановлення лез на інструмент установочні болти слід ретельно затягнути. Послаблений болт становить небезпеку. Слід завжди перевіряти, щоб болти були надійно затягнуті.
- З лезами слід поводитись обережно. Під час зняття або встановлення лез для захисту пальців та рук слід вдягати захисні рукавиці або користатись дрантями.
- Для встановлення або зняття лез слід використовувати тільки ключ виробництва компанії Makita, що додається. Якщо цю вимогу не виконати, то установочні болти можуть бути затягнуті або занадто сильно, або недостатньо. Це може призвести до поранень.

Для рубанка зі стандартними лезами

► **Рис.4:** 1. Торцевий ключ 2. Болт

► **Рис.5:** 1. Болти 2. Барабан 3. Лезо рубанка 4. Кришка барабана 5. Пластина регулювання

► **Рис.6:** 1. Внутрішній край шаблону 2. Кромка леза 3. Лезо рубанка 4. Пластина регулювання 5. Гвинти 6. П'ята 7. Зворотна сторона основи показчика 8. Шаблон 9. Основа щупа

Для того, щоб зняти леза з барабана, необхідно за допомогою торцевого ключа відгвинтити установочні болти. Кришка барабана знімається разом із болтами.

Для того, щоб встановити леза, слід спочатку зчистити всю тирсу та сторонні матеріали, що пристають до лез барабана. Слід використовувати леза одного розміру та маси, оскільки якщо це не зробити, це може призвести до коливання/вібрації барабана, погіршення якості стругання, а та в кінці кінців до поломки інструмента.

Розташуйте лезо на основі шаблону таким чином, щоб кромка леза була точно урівень із внутрішньою стороною шаблону. Розташуйте планку регулювання на лезі, а потім просто натисніть на п'яту планки, щоб вона стала урівень з задньою частиною основи шаблону, а потім затягніть два гвинта на планці регулювання. Тепер вставте п'яту планку регулювання в паз на барабані, після чого встановіть на неї кришку барабана. Рівномірно по черзі затягніть всі установочні болти за допомогою торцевого ключа. Для встановлення другого леза повторіть зазначені вище кроки.

Для міні лез рубанка

► **Рис.7:** 1. Торцевий ключ 2. Болт

1. Якщо інструмент використовувався, зніміть вже встановлені леза та ретельно вичистіть поверхню та кришку барабана. Для того, щоб зняти леза з барабана, необхідно за допомогою торцевого ключа відгвинтити три установочних болта.

Кришка барабана знімається разом із болтами.

► **Рис.8:** 1. Гвинт з округленою голівкою
2. Пластина регулювання 3. Установочні втулки леза рубанка 4. Шаблон 5. П'ята пластини регулювання 6. Наборна пластина 7. Внутрішній торець шаблону 8. Основа шупа 9. Зворотна сторона основи покажчика 10. Міні лезо рубанка

2. Для того, щоб встановити леза, слід вільно встановити планку регулювання на установочну плиту з гвинтами з округленою голівкою та встановити міні лезо на основі шаблону таким чином, щоб кромка леза була точно урівень із внутрішньою стороною шаблону.
3. Встановіть планку регулювання/установочну плиту таким чином, щоб установочні втулки леза на установочній плиті знаходились в пазу на міні лезі, потім натисніть на п'яту планки, щоб вона стала урівень з задньою частиною основи шаблону, а потім затягніть гвинти з округленими голівками.

4. Важливо, щоб лезо було урівень із із внутрішньою стороною плити шаблону, а установочні втулки леза знаходились в пазу, а на п'яту планки регулювання була урівень з задньою частиною основи шаблону. Для забезпечення рівномірного різання перевірте ці налаштування.
5. Просуньте п'яту установочної плити в паз на барабані.

► **Рис.9:** 1. Міні лезо рубанка 2. Паз 3. Наборна пластина 4. Фланцеві болти із шестигранною голівкою 5. Кришка барабана 6. Барабан 7. Пластина регулювання

6. Встановіть кришку барабана на планку регулювання/установочну плиту та загвинтіть три болта із шестигранними фланцевими голівками таким чином, щоб між барабаном та установочною плитою був зазор, що дозволяє встановлювати в належне положення міні лезо. Лезо стане в положення завдяки установочним втулкам установочної плити.
7. По довжині лезо слід відрегулювати вручну таким чином, щоб кінці леза не торкались та були на однаковій відстані від корпусу з однієї сторони та металічного кронштейна з іншої.
8. Три болта із шестигранними фланцевими голівками (за допомогою торцевого ключа, що надається) та прокрутіть барабан, щоб перевірити зазори між кінцями леза та корпусом інструмента.
9. Перевірте кінцеве затягування три болта із шестигранними фланцевими голівками.
10. Для встановлення другого леза повторіть кроки 1 - 9.

Для правильного налаштування леза.

Якщо лезо не встановлено вірно та належно не закріплено, то поверхня, що оброблюється буде нерівною та шорсткою. Лезо повинно бути встановлене таким чином, щоб ріжуча кромка була абсолютно рівною, тобто паралельною до поверхні задньої основи.

Приклади вірних та невірних налаштувань - див нижче.

(A) Передня основа (пересувний башмак)

(B) Задня основа (фіксований башмак)

Вірне налаштування

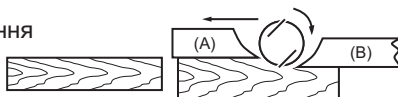

Хоча цей вид збоку не може цього показати, кромки лез виставлені точно паралельно поверхні нижньої основи.

Зазублини на поверхні

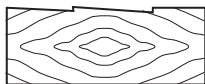

Причина: Кромка одного або обох лез не паралельна основи.

Довбання на початку

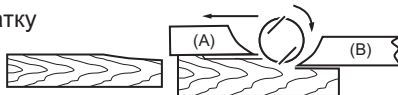

Причина: Одна або обидві кромки полотна виступають недостатньо по відношенню до основи.

Довбання наприкінці

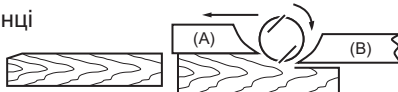

Причина: Одна або обидві кромки полотна виступають занадто далеко по відношенню до основи.

Мішок для пилу (приналежність)

► **Рис.11:** 1. Мішок для пилу 2. Штуцер

Для інструмента без штуцера

Зніміть кришку для трісок та встановіть штуцер (додаткова принадлежність). Прикріпіть мішок для пилу до штуцера. Штуцер має конусоподібну форму. Встановлюючи мішок для пилу, його слід до упору насунути на штуцер, щоб запобігти його спаданню під час роботи.

Для інструмента зі штуцером

Прикріпіть мішок для пилу до штуцера. Штуцер має конусоподібну форму. Встановлюючи мішок для пилу, його слід до упору насунути на штуцер, щоб запобігти його спаданню під час роботи.

► **Рис.12:** 1. Кріплення

Коли мішок для пилу заповнюється приблизно на половину, його слід зняти з інструмента та витягти кріплення. Звільніть мішок для пилу від його вмісту, злегка його постукаючи, щоб видалити частки, які пристали до внутрішньої поверхні, і що може перешкоджати збору пилу.

ПРИМІТКА:

- Якщо ви підключите до свого інструменту пиросос Makita, операції чистки стануть більш ефективними.

Підключення пирососа

► **Рис.13**

Для інструмента без штуцера

Якщо ви хочете виконати операції зі стругання із дотриманням чистоти, до інструмента слід підключити пиросос Makita. Перед підключенням пирососа з інструмента слід зняти кришку для трісок. Потім необхідно приєднати шланг пирососа до штуцера (приладдя), як показано на малюнках.

Для інструмента зі штуцером

Якщо ви хочете виконати операції зі стругання із дотриманням чистоти, до інструмента слід підключити пиросос Makita. Слід приєднати шланг пирососа до штуцера, як показано на малюнках.

Коліно (додаткова принадлежність)

► **Рис.14:** 1. Коліно 2. Штуцер

Використання коліна дає можливість змінити напрямку викиду тирси, забезпечуючи більше чистоти під час роботи.

Для інструмента без штуцера

Зніміть кришку для трісок та встановіть штуцер (додаткова принадлежність). Встановіть коліно (додаткова принадлежність) на штуцер інструмента, просто насунувши його. Для того щоб його зняти, його слід просто витягти.

Для інструмента зі штуцером

Встановіть коліно (додаткова принадлежність) на штуцер інструмента, просто насунувши його. Для того щоб його зняти, його слід просто витягти.

Очищення насадки

Регулярно очищуйте насадку.

Для очищення засміченої насадки використовуйте стиснене повітря.

ЗАСТОСУВАННЯ

▲ ПОПЕРЕДЖЕННЯ: Для зниження ризику травмування не експлуатуйте пристрій без встановленого патрубку або кришки відсіку для стружки.

Під час роботи міцно тримайте інструмент однією рукою за ручку, а другою - за ручку перемикача.

Стругання

► **Рис.15:** 1. Початок 2. Кінець

Спочатку слід покласти передню основу інструмента на поверхню деталі так, щоб її не торкалися леза. Потім увімкніть інструмент та заждіть, доки леза наберуть повної швидкості. Потім обережно пересуньте інструмент вперед. Спочатку стругання прикладайте тиск на передню частину інструмента, а наприкінці стругання - на задню. Стругання буде легшим, якщо деталь стаціонарно нахилити, щоб стругання йшло під нахилом вниз.

Швидкість та глибина різання визначають тип обробки. Електричний рубанок виконує різання на швидкості, яка не призведе до затискання через тирсу. Для грубої обробки можна збільшити глибину різання, а для гладкої обробки глибину різання слід зменшити та просувати деталь повільніше.

Вибірка

► **Рис.16**

Для виконання ступінчастого різання, як показано на малюнку, слід скористатись обмежувачем краю (напрямною лінійкою), яка є принадлежністю.

► **Рис.17:** 1. Кромка леза 2. Лінія різання

Намалюйте лінію різання на деталі. Вставте обмежувач краю в отвір на передній частині інструмента. Сумістіть кромку леза із лінією різання.

► **Рис.18:** 1. Гвинт 2. Обмежувач краю (приналежність)

Відрегулюйте обмежувач краю таким чином, щоб він торкався боку деталі, а потім закріпіть його за допомогою гвинта.

► **Рис.19**

Під час стругання слід пересувати інструмент так, щоб обмежувач краю був урівень з деталлю. Інакше це може призвести до нерівної обробки. Максимальна глибина вибірки складає 9 мм.

► **Рис.20**

Може знадобитись подовжити обмежувач краю, поставивши до нього додатковий брусок деревини. Для цього в обмежувачі є зручні отвори, їх також можна використовувати для приєднання подовжувальної напрямної (додаткова принадлежність).

Фальцювання

► Рис.21

► Рис.22

Для виконання фальцювального прорізу, як показано на малюнку, слід сумістити V-образну прорізь на передній основі із краєм деталі та обробити її.

ТЕХНІЧНЕ ОБСЛУГОВУВАННЯ

⚠ОБЕРЕЖНО:

- Перед тим, як оглянути інструмент, або виконати ремонт, переконайтеся, що він вимкнений та відключений від мережі.
- Ніколи не використовуйте газолін, бензин, розріджувач, спирт та подібні речовини. Їх використання може призвести до зміни кольору, деформації та появи тріщин.

Загострення лез

Тільки для стандартних лез

► Рис.23: 1. Держак для заточування

Слід завжди тримати леза гострими для забезпечення найліпших показників роботи. Для зняття карбів та рівної заточки кромки слід використовувати держак для заточування (додаткова приналежність).

► Рис.24: 1. Смушкова гайка 2. Лезо (А) 3. Лезо (В) 4. Сторона (D) 5. Сторона (С)

Спочатку слід послабити смушкові гайки на держаку та вставити леза (А) та (В) таким чином, щоб вони торкались сторін (С) та (D). Потім затягніть смушкові гайки.

► Рис.25

Перед заточуванням слід замочити точильний камінь у воді на 2-3 хвилини. Для одночасного заточування під однаковим кутом слід тримати держак таким чином, щоб обидва леза торкались точильного каменя.

Заміна вугільних щіток

► Рис.26: 1. Обмежувальна відмітка

Регулярно знімайте та перевіряйте вугільні щітки. Замінюйте їх, коли знос сягає граничної відмітки. Вугільні щітки повинні бути чистими та вільно рухатись у щіткотримачах. Одночасно треба замінювати обидві вугільні щітки. Використовуйте лише однакові вугільні щітки.

► Рис.27: 1. Кришка для трісок 2. Викрутка

► Рис.28: 1. Штуцер 2. Викрутка

Для знімання кришки для трісок або штуцера використовуйте викрутку.

► Рис.29: 1. Ковпачок щіткотримача 2. Викрутка

Для виймання ковпачків щіткотримачів користуйтеся викруткою. Видаліть зношені вугільні щітки, вставте нові та закріпіть ковпачки щіткотримачів.

Для того, щоб підтримувати БЕЗПЕКУ та НАДІЙНІСТЬ, ремонт, технічне обслуговування або регулювання мають виконувати уповноважені центри обслуговування "Макіта", де використовуються лише стандартні запчастини "Макіта".

ДОДАТКОВЕ ПРИЛАДДЯ

⚠ОБЕРЕЖНО:

- Це оснащення або приладдя рекомендовано для використання з інструментами "Макіта", що описані в інструкції з експлуатації. Використання якогось іншого оснащення або приладдя може спричинити травмування. Оснащення або приладдя слід використовувати лише за призначенням.

У разі необхідності, отримати допомогу в більш детальному ознайомленні з оснащенням звертайтеся до місцевого Сервісного центру "Макіта".

- Високошвидкісне сталеве лезо
- Лезо із кромкою з карбїду вольфраму (для довшого терміна служби)
- Мінні лезо рубанка
- Заточування вузла держака
- Калібр леза
- Комплект установочної плити
- Обмежувач краю (реєстрова мітка)
- Комплект подовжувальної напрямної
- Точильний камінь
- Штуцер
- Вузол мішка для пилу
- Коліно
- Торцевий ключ

ПРИМІТКА:

- Деякі елементи списку можуть входити до комплекту інструмента як стандартне приладдя. Вони можуть відрізнятися залежно від країни.

SPECYFIKACJE

Model	KP0800
Szerokość strugania	82 mm
Głębokość strugania	2,5 mm
Głębokość wręgowania	9 mm
Prędkość bez obciążenia (min ⁻¹)	17 000
Długość całkowita	285 mm
Ciężar netto	2,7 kg
Klasa bezpieczeństwa	▣/II

- W związku ze stale prowadzonym przez naszą firmę programem badawczo-rozwojowym niniejsze dane mogą ulec zmianom bez wcześniejszego powiadomienia.
- Dane techniczne mogą różnić się w zależności od kraju.
- Ciężar podany zgodnie z procedurą EPTA 01/2014

Przeznaczenie

Narzędzie to jest przeznaczone do strugania drewna.

Zasilanie

Narzędzie wolno podłączać tylko do źródeł zasilania o napięciu zgodnym z napięciem podanym na tabliczce znamionowej. Można je zasilać wyłącznie jednofazowym prądem przemiennym. Narzędzie ma podwójną izolację, dlatego też można je zasilać z gniazda elektrycznego bez uziemienia.

Hałas

Typowy równoważny poziom dźwięku A określony w oparciu o normę EN62841-2-14:

Poziom ciśnienia akustycznego (L_{pA}): 85 dB(A)

Poziom mocy akustycznej (L_{WA}): 96 dB (A)

Niepewność (K): 3 dB(A)

WSKAZÓWKA: Deklarowana wartość emisji hałasu została zmierzona zgodnie ze standardową metodą testową i można ją wykorzystać do porównywania narzędzi.

WSKAZÓWKA: Deklarowaną wartość emisji hałasu można także wykorzystać we wstępnej ocenie narażenia.

⚠ OSTRZEŻENIE: Nosić ochronniki słuchu.

⚠ OSTRZEŻENIE: Poziom hałas wytwarzanego podczas rzeczywistego użytkowania elektronarzędzia może się różnić od wartości deklarowanej w zależności od sposobu użytkowania narzędzia, a w szczególności od rodzaju obrabianego elementu.

⚠ OSTRZEŻENIE: W oparciu o szacowane narażenie w rzeczywistych warunkach użytkowania należy określić środki bezpieczeństwa w celu zapewnienia ochrony operatora (uwzględniając wszystkie elementy cyklu działania, tj. czas, kiedy narzędzie jest wyłączone i kiedy pracuje na biegu jałowym, a także czas, kiedy jest włączone).

Drgania

Całkowita wartość poziomu drgań (suma wektorów w 3 osiach) określona zgodnie z normą EN62841-2-14:

Tryb pracy: szlifowanie powierzchni

Emisja drgań (a_h): 2,5 m/s²

Niepewność (K): 1,5 m/s²

WSKAZÓWKA: Deklarowana wartość poziomu drgań została zmierzona zgodnie ze standardową metodą testową i można ją wykorzystać do porównywania narzędzi.

WSKAZÓWKA: Deklarowaną wartość poziomu drgań można także wykorzystać we wstępnej ocenie narażenia.

⚠ OSTRZEŻENIE: Drgania wytwarzane podczas rzeczywistego użytkowania elektronarzędzia mogą się różnić od wartości deklarowanej w zależności od sposobu użytkowania narzędzia, a w szczególności od rodzaju obrabianego elementu.

⚠ OSTRZEŻENIE: W oparciu o szacowane narażenie w rzeczywistych warunkach użytkowania należy określić środki bezpieczeństwa w celu zapewnienia ochrony operatora (uwzględniając wszystkie elementy cyklu działania, tj. czas, kiedy narzędzie jest wyłączone i kiedy pracuje na biegu jałowym, a także czas, kiedy jest włączone).

Deklaracja zgodności WE

Dotyczy tylko krajów europejskich

Deklaracja zgodności WE jest dołączona jako załącznik A do niniejszej instrukcji obsługi.

Ogólne zasady bezpiecznej eksploatacji elektronarzędzi

⚠️ OSTRZEŻENIE: Należy zapoznać się z ostrzeżeniami dotyczącymi bezpieczeństwa, instrukcjami, ilustracjami i danymi technicznymi dołączonymi do tego elektronarzędzia. Niezastosowanie się do podanych poniżej instrukcji może prowadzić do porażenia prądem, pożaru i/lub poważnych obrażeń ciała.

Wszystkie ostrzeżenia i instrukcje należy zachować do wykorzystania w przyszłości.

Pojęcie „elektonarzędzie”, występujące w wymienionych tu ostrzeżeniach, odnosi się do elektronarzędzia zasilanego z sieci elektrycznej (z przewodem zasilającym) lub do elektronarzędzia akumulatorowego (bez przewodu zasilającego).

Ostrzeżenia dotyczące bezpieczeństwa dla struga do drewna

1. **Przed odłożeniem narzędzia należy poczekać, aż nóż się zatrzyma.** Odsłonięty, obracający się nóż może zahaczyć się o powierzchnię, prowadząc do utraty kontroli nad narzędziem oraz poważnych obrażeń ciała.
2. **Trzymać elektronarzędzie za izolowane powierzchnie rękojeści, ponieważ przecinarka może zetknąć się z przewodem zasilającym narzędzia.** Przecięcie przewodu elektrycznego znajdującego się pod napięciem może spowodować, że odsłonięte elementy metalowe elektronarzędzia również znajdą się pod napięciem, grożąc porażeniem operatora prądem elektrycznym.
3. **Należy używać zacisków lub innych praktycznych sposobów mocowania obrabianego elementu do stabilnej podstawy i jego podparcia.** Przytrzymywanie obrabianego elementu ręką lub opieranie go o ciało nie gwarantuje stabilności i może prowadzić do utraty kontroli nad narzędziem.
4. **W pobliżu miejsca pracy nie powinno być żadnych szmat, odzieży, przewodów, lin itp.**
5. **Należy unikać cięcia gwoździ.** Przed przystąpieniem do pracy sprawdzić obrabiany element i usunąć z niego wszystkie gwoździe.
6. **Używać wyłącznie ostrych noży.** Z nożami należy obchodzić się ostrożnie.
7. **Przed rozpoczęciem pracy sprawdzić, czy śruby mocujące noży są dobrze dokręcone.**
8. **Narzędzie należy trzymać mocno oburącz.**
9. **Trzymać ręce z dala od części obrotowych.**
10. **Przed rozpoczęciem obróbki elementu należy pozwolić, aby narzędzie pracowało przez chwilę bez obciążenia.** Należy zwrócić uwagę na ewentualne wibracje lub bicie osiowe, co może wskazywać na nieprawidłowe zamocowanie lub niedokładne wyważenie tarczy.

11. **Przed włączeniem narzędzia za pomocą przełącznika upewnij się, że tarcza nie dotyka obrabianego elementu.**
12. **Rozpocząć struganie, gdy nóż osiągnie pełną prędkość.**
13. **Przed przystąpieniem do jakichkolwiek regulacji należy wyłączyć narzędzie i zaczekać, aż noże całkowicie się zatrzymają.**
14. **Nigdy nie wkładać palców do wylotu odprowadzania wiórów. Podczas obróbki wilgotnego drewna wylot odprowadzania wiórów może się zatkać.** Wióry należy usuwać patyczkiem.
15. **Nie pozostawiać narzędzia włączonego.** Narzędzie można uruchomić tylko wtedy, gdy jest trzymane w rękach.
16. **Zawsze należy wymieniać obydwa noże lub osłony głowicy; inne postępowanie spowoduje niewyważenie głowicy, co doprowadzi do występowania wibracji i przedwczesnego zużycia noży.**
17. **Używać wyłącznie noży firmy Makita określonych w niniejszej instrukcji.**
18. **Zawsze należy zakładać maskę przeciwpyłową/ oddechową odpowiednią dla danego materiału bądź zastosowania.**

ZACHOWAĆ NINIEJSZE INSTRUKCJE.

⚠️ OSTRZEŻENIE: NIE WOLNO pozwolić, aby wygoda lub rutyna (nabyta w wyniku wielokrotnego używania urządzenia) zastąpiły ścisłe przestrzeganie zasad bezpieczeństwa obsługi.

NIEWŁAŚCIWE UŻYTKOWANIE narzędzia lub niestosowanie się do zasad bezpieczeństwa podanych w niniejszej instrukcji obsługi może prowadzić do poważnych obrażeń ciała.

OPIS DZIAŁANIA

PRZESTROGA:

- Przed rozpoczęciem regulacji i sprawdzania pokrętko znajdujące się z przodu narzędzia, należy upewnić się, czy jest ono wyłączone i nie podłączone do sieci.

Dostosowywanie głębokości cięcia

► **Rys.1:** 1. Wskaźnik 2. Gałka

Głębokość cięcia można łatwo regulować obracając pokrętko znajdujące się z przodu narzędzia, ustawiając wskaźnik na wymaganą wartość głębokości cięcia.

Włączanie

► **Rys.2:** 1. Przycisk blokady / przycisk blokady włączenia 2. Spust przełącznika

PRZESTROGA:

- Przed podłączeniem elektronarzędzia do sieci zawsze sprawdzać czy spust włącznika działa poprawnie i wraca do pozycji "OFF" po zwolnieniu.

W przypadku narzędzia z przyciskiem blokady spustu przełącznika

PRZESTROGA:

- W celu ułatwienia obsługi i dla wygody operatora podczas długotrwałej pracy z użyciem narzędzia, wyłącznik można zablokować w pozycji „ON” (WŁĄCZONY). Podczas pracy z blokadą wyłącznika w pozycji „ON” (WŁĄCZONY) należy zachować ostrożność i pewnie trzymać narzędzie.

W celu uruchomienia elektronarzędzia należy nacisnąć na spust przełącznika. Zwolnić spust przełącznika, aby wyłączyć elektronarzędzie.

Dla uruchomienia trybu pracy ciągłej, nacisnąć spust przełącznika, a następnie wcisnąć przycisk blokujący. Do zatrzymania elektronarzędzia pracującego w trybie ciągłym, należy nacisnąć spust przełącznika do oporu, a następnie zwolnić go.

W przypadku narzędzia wyposażonego w przycisk blokady załączenia

Urządzenie wyposażone jest w przycisk blokady załączenia, który zapobiega przypadkowemu pociągnięciu za język spustowy przełącznika.

Aby uruchomić urządzenie, należy zwolnić przycisk blokady i pociągnąć za język spustowy wyłącznika. W celu zatrzymania urządzenia wystarczy zwolnić język spustowy przełącznika.

Dźwignia zabezpieczająca nóż

► **Rys.3:** 1. Nóż strugarki 2. Tylna podstawa 3. Dźwignia zabezpieczająca nóż

Po zakończeniu cięcia należy unieść tył narzędzia, co spowoduje, że wysunie się stopa. Zapobiega to uszkodzeniom ostrzy.

MONTAŻ

PRZESTROGA:

- Przed wykonywaniem jakichkolwiek czynności na elektronarzędziu należy upewnić się, czy jest ono wyłączone i nie podłączone do sieci.

Demontaż lub montaż ostrzy strugarki

PRZESTROGA:

- Podczas montowania w narzędziu ostrzy, należy dokładnie zaciskać mocujące je śruby. Poluzowana śruba mocująca może być niebezpieczna. Zawsze sprawdzaj, czy te śruby są silnie dokręcone.
- Z ostrzami obchodź się bardzo ostrożnie. Podczas usuwania lub zakładania nowych ostrzy należy używać rękawiczek lub szmat chroniących palce.
- Do usuwania lub zakładania ostrzy używaj wyłącznika dołączonego klucza firmy Makita. Nie stosowanie się do tego zalecenia może spowodować nadmierne lub niedostateczne dokręcenie śrub mocujących. Może to spowodować zranienie.

W przypadku narzędzia z tradycyjnymi nożami strugarki

► **Rys.4:** 1. Klucz nasadowy 2. Śruba

► **Rys.5:** 1. Śruby 2. Wałek 3. Nóż strugarki 4. Osłona wałka 5. Płytką dociskająca nóż

► **Rys.6:** 1. Krawędź wewnętrzna płytki sprawdzianu 2. Krawędź noża 3. Nóż strugarki 4. Płytką dociskającą nóż 5. Wkręty 6. Zderzak 7. Krawędź tylna podstawy sprawdzianu 8. Płytką sprawdzianu 9. Podstawa sprawdzianu

Aby wymontować ostrza z wałka, należy odkręcić kluczem nasadowym śruby mocujące. Razem z nożami odłącza się osłona wałka.

W celu zamontowania ostrzy należy najpierw usunąć wszystkie wióry i inne cząstki przywierające do wałka lub ostrzy. Należy montować ostrza o identycznych wymiarach i wadze, gdyż w przeciwnym wypadku będą powstawały oscylacje/drgania powodujące niską jakość strugania, a w końcu nawet uszkodzenie narzędzia.

Umieść nóż na podstawie sprawdzianu nastawczego noża, aby jego ostrze znajdowało się idealnie równo ze zderzakiem płytki sprawdzianu. Umieść płytkę dociskającą nóż na nożu, a potem po prostu dociśnij zderzak płytki na równo z tylną krawędzią podstawy sprawdzianu i dokręć obydwie śruby płytki. Następnie wsuń zderzak płytki dociskającej nóż do rowka w wałek i załóż osłonę. Dokręć kluczem nasadowym równo i na przemian wszystkie śruby mocujące. Powtórzyć tę samą procedurę dla drugiego noża.

W przypadku narzędzia z małymi nożami dwustronnymi

► **Rys.7:** 1. Klucz nasadowy 2. Śruba

1. Jeśli narzędzie było używane, usuń zamontowany nóż, dokładnie wyczyść powierzchnie wałka i osłony. Aby wymontować noże z wałka należy odkręcić kluczem nasadowym trzy śruby mocujące. Razem z nożami odłącza się osłona wałka.

► **Rys.8:** 1. Śruba z łbem stożkowym ściętym
2. Płytką dociskającą nóż 3. Wpusty noża
4. Płytką sprawdzianu 5. Zderzak płytki dociskającej nóż 6. Płytką blokady 7. Zderzak płytki sprawdzianu 8. Podstawa sprawdzianu 9. Krawędź tylna podstawy sprawdzianu 10. Nóż dwustronny (mały)

2. Aby zamontować noże, należy luźno przymocować śrubami z łbami stożkowymi płytkę dociskającą nóż do krawędzi ustalacza i ułożyć nóż dwustronny na podstawie sprawdzianu, tak aby krawędź tnąca noża znalazła się idealnie równo ze zderzakiem płytki sprawdzianu.
3. Umieść płytkę dociskającą nóż/krawędź ustalacza na podstawie sprawdzianu, aby wpusty noża w krawędzi ustalacza weszły do rowka noża dwustronnego, a następnie wciśnij zderzak płytki dociskającej na równo z tylną krawędzią podstawy sprawdzianu i dokręć śruby mocujące.

4. Ważne jest, aby nóż spoczywał równo ze zderzakiem płytki sprawdzianu, aby wpusty noża w krawędzi ustalającej spoczywały w rowku noża, a zderzak płytki dociskającej znajdował się na równo z tylną krawędzią podstawy sprawdzianu. Dokładnie sprawdź te ustawienia, aby narzędzie strugało równo.

5. Wsuń zderzak płytki dociskającej w rowek wałka.

- **Rys.9:** 1. Nóż dwustronny (mały) 2. Bruzda 3. Płytką blokady 4. Śruby z łbem sześciokątnym z kołnierzem 5. Osłona wałka 6. Wałek 7. Płytką dociskającą nóż
6. Załóż osłonę na płytkę dociskającą nóż/krawędź ustalacza i dokręć trzy śruby o sześciokątnych łbach z kryzami, tak by pomiędzy wałkiem a krawędzią ustalacza pozostała szczelina, pozwalająca na wsunięcie noża dwustronnego w jego właściwe położenie. Nóż jest ustalany w tym położeniu wpustami w krawędzi ustalacza.
 7. Wzdłużna regulacja noża polega na ręcznym ustawieniu, tak aby końce noża znalazły się w równej odległości - po jednej stronie od korpusu i od metalowego wspornika po drugiej stronie.
 8. Dokręć (dostarczonym z narzędziem kluczem nasadowym) trzy śruby o sześciokątnych łbach z kryzami i obróć wałek, by sprawdzić odstępy pomiędzy końcami noża a korpusem strugarki.
 9. Na koniec dokładnie sprawdź, czy wymienione trzy śruby są silnie dokręcone.
 10. Powtórz tę czynność od 1 do 9 na drugim nożu.

Prawidłowe ustawienie noży strugarki

Jeśli noże nie są ustawione prawidłowo i pewnie, obrabiana powierzchnia będzie szorstka i nierówna. Ostrze musi być zamontowane w taki sposób, aby brzeg tnący został zrównany, tzn. znajdował się równoległe do powierzchni tylnej podstawy.

Należy zaznajomić się z poniższymi przykładami, ilustrującymi odpowiednie i nieodpowiednie ustawienie.

(A) Podstawa przednia (ruchoma stopa)

(B) Podstawa tylna (nieruchoma stopa)

Ustawienie prawidłowe

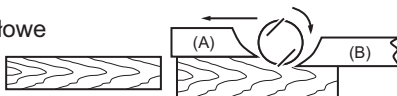

Choć nie widać tego na tym rzucie bocznym, to krawędzie noży obracają się absolutnie równoległe do powierzchni tylnej podstawy.

Przyczyna: Jeden lub obydwa noże nie są równoległe do podstawy.

Szczerby na powierzchni

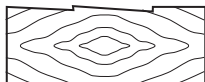

Żłobienie na początku pracy

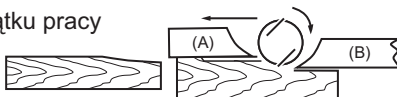

Przyczyna: Krawędzie ostrzy jednego lub obydwu noży nie wystają dostatecznie w stosunku do podstawy.

Żłobienie na koniec pracy

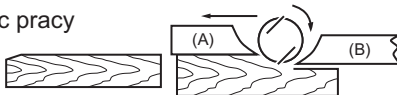

Przyczyna: Krawędzie ostrzy jednego lub obydwu noży wystają nadmiernie w stosunku do podstawy.

Worek na pył (wyposażenie dodatkowe)

► **Rys.11:** 1. Worek na pył 2. Dysza

W przypadku narzędzia bez dyszy

Wyjąć pokrywę przeciwwiórową i zamontować dyszę (osprzęt dodatkowy). Przymocować worek do dyszy. Dysza ma kształt stożka. Zakładając worek, należy go mocno naciągnąć na końcówkę kanału tak daleko, jak się da, aby nie zsunął się w czasie pracy.

W przypadku narzędzia z dyszą

Przymocować worek do dyszy. Dysza ma kształt stożka. Zakładając worek, należy go mocno naciągnąć na końcówkę kanału tak daleko, jak się da, aby nie zsunął się w czasie pracy.

► **Rys.12:** 1. Łącznik

Kiedy worek zapewni się w przybliżeniu w połowie, zdejmij go z urządzenia i wyciągnij łącznik. Opróżnij worek i lekko go wytrzep, aby usunąć cząstki pyłu przylegające do powierzchni wewnętrznych, gdyż mogą pogarszać skuteczność odbierania pyłu.

WSKAZÓWKA:

- Bardziej wydajną i czystą pracę można osiągnąć podłączając do narzędzia odkurzacz firmy Makita.

Podłączenie odkurzacza

► **Rys.13**

W przypadku narzędzia bez dyszy

W celu zachowania czystości podczas strugania, podłącz do narzędzia odkurzacz firmy Makita. Przed podłączeniem odkurzacza należy zdjąć z narzędzia pokrywę przeciwwiórową. Następnie należy zgodnie z rysunkiem podłączyć wąż odkurzacza do dyszy (wyposażenie dodatkowe).

W przypadku narzędzia z dyszą

W celu zachowania czystości podczas strugania podłączyć do narzędzia odkurzacz firmy Makita. Następnie zgodnie z rysunkiem podłączyć wąż odkurzacza do wspomnianej dyszy tak, jak pokazano na ilustracjach.

Kanał wylotowy (wyposażenie dodatkowe)

► **Rys.14:** 1. Kolanko 2. Dysza

Zastosowanie kolanka zmienia kierunek wyrzutu wiórów pozwalając na zachowanie większej czystości podczas pracy.

W przypadku narzędzia bez dyszy

Wyjąć pokrywę przeciwwiórową i zamontować dyszę (osprzęt dodatkowy). Zamontować kolanko (wyposażenie dodatkowe), nasuwając je na końcówkę wyrzutu. Aby je odłączyć, wystarczy pociągnąć.

W przypadku narzędzia z dyszą

Zamontować kolanko (wyposażenie dodatkowe), nasuwając je na końcówkę wyrzutu. Aby je odłączyć, wystarczy pociągnąć.

Czyszczenie króćca

Regularnie czyścić króćciec.

Do czyszczenia zatkanego króćca należy używać sprężonego powietrza.

DZIAŁANIE

⚠ OSTRZEŻENIE: Aby ograniczyć ryzyko odniesienia obrażeń przez ludzi, nigdy nie używać maszyny bez założonej osłony lub króćca odprowadzania wiórów.

Podczas pracy trzymaj narzędzie mocno jedną ręką za pokrętko, a drugą za rękojeść z przełącznikiem.

Czynność strugania

► **Rys.15:** 1. Początek 2. Koniec

Najpierw oprzyj przednią podstawę narzędzia na powierzchni obrabianego materiału, tak aby nie stykały się z nią noże. Włącz urządzenie i zaczekaj, aż noże osiągną pełną prędkość. Następnie przesuń narzędzie powoli do przodu. Na początku strugania naciskaj na przód strugarki, na pod koniec strugania - na tył. Struganie będzie łatwiejsze, jeśli nachyli się element obrabiany bez poruszania nim podczas pracy, tak, aby można było obrobić materiał z góry.

Prędkość oraz głębokość cięcia określają rodzaj wykończenia. Strugarka elektryczna pracuje z prędkością, przy której nie zakleszczy się wiórami. Kiedy wymagamy strugania zgrubnego, możemy zwiększyć głębokość strugania, natomiast aby uzyskać gładką powierzchnię, należy zmniejszyć głębokość i wolniej przesuwać strugarkę.

Zachodzenie na siebie (Wręgowanie)

► **Rys.16**

Aby uzyskać wręg w kształcie schodka, tak jak na rysunku, należy zastosować prowadnicę dostępną jako wyposażenie dodatkowe.

► **Rys.17:** 1. Krawędź noża 2. Linia cięcia

Narysuj na obrabianym materiale linię kierunku strugania. Wsuń prowadnicę do otworu z przodu narzędzia. Ustaw krawędź noża na równo z linią kierunku strugania.

► **Rys.18:** 1. Wkręt 2. Prowadnica (osprzęt dodatkowy)

Dostosować prowadnicę aż dotknie strony elementu obrabianego, następnie umocować ją dokręcając śrubę.

► **Rys.19**

Podczas strugania przesuwać narzędzie, tak aby stopa przewodniczy stykała się z bokiem obrabianego materiału. Bez tego struganie będzie nierówne.

Maksymalna głębokość zachodzenia na siebie (wręgowania) wynosi 9 mm.

► **Rys.20**

Długość stopy przewodnika można zwiększyć mocując dodatkowy kawałek drewna. W przewodniku znajdują się otwory przeznaczony do tego celu, a także do mocowania przewodnika przedłużonego (wyposażenie dodatkowe).

Fazowanie

► Rys.21

► Rys.22

Aby wykonać pokazane na rysunku ukosowanie, należy ustawić trzy V-kształtne rowki w przedniej podstawie na równo z krawędzią obrabianego materiału i strugać.

KONSERWACJA

▲PRZESTROGA:

- Przed wykonywaniem kontroli i konserwacji należy się zawsze upewnić, czy elektronarzędzie jest wyłączone i nie podłączone do sieci.
- Nie wolno używać benzyny, benzenu, rozpuszczalnika, alkoholu itp. Substancje takie mogą spowodować odbarwienia, odkształcenia lub pęknięcia.

Ostrzenie noży strugarki

Tylko w przypadku standardowych noży

► Rys.23: 1. Uchwyt do ostrzenia

Aby uzyskać jak najlepsze wyniki pracy, noże powinny być zawsze ostre. Do usuwania zadziórów i tworzenia równej krawędzi ostrza służy specjalny uchwyt do ostrzenia (osprzęt dodatkowy).

► Rys.24: 1. Nakrętka motylkowa 2. Ostrze (A) 3. Ostrze (B) 4. Bok (D) 5. Bok (C)

Należy najpierw poluzować dwie nakrętki motylkowe uchwytu i wsunąć noże (A) i (B), tak by dotykały boków (C) i (D). Następnie należy nakrętki dokręcić.

► Rys.25

Przed ostrzeniem osetkę należy przez 2 - 3 minuty trzymać w wodzie. Uchwyt należy trzymać w ten sposób, aby obydwie noże dotykały osetki i w ten sposób będą ostrzone jednocześnie.

Wymiana szczotek węglowych

► Rys.26: 1. Znak ograniczenia

Systematycznie wyjmować i sprawdzać szczotki węglowe. Wymieniać je, gdy ich zużycie sięga znaku granicznego. Szczotki powinny być czyste i łatwo wchodzić w uchwyty. Należy wymieniać obydwie szczotki jednocześnie. Stosować wyłącznie identyczne szczotki węglowe.

► Rys.27: 1. Pokrywa przeciwwirowa 2. Śrubokręt

► Rys.28: 1. Dysza 2. Śrubokręt

Oslonę przeciwwirową lub dyszę można zdjąć za pomocą śrubokręta.

► Rys.29: 1. Pokrywa uchwytu szczotki 2. Śrubokręt

Do wyjęcia pokrywek uchwytu szczotek używać śrubokrętu. Wyjąć zużyte szczotki węglowe, włożyć nowe i zabezpieczyć pokrywkami uchwytów szczotek.

Dla zachowania BEZPIECZEŃSTWA i

NIEZAWODNOŚCI wyrobu, naprawy oraz inne prace konserwacyjne i regulacyjne powinny być wykonywane przez Autoryzowane Centra Serwisowe Makita, wyłącznie przy użyciu części zamiennych Makita.

AKCESORIA OPCJONALNE

▲PRZESTROGA:

- Zaleca się stosowanie wymienionych akcesoriów i dodatków razem z elektronarzędziem Makita opisanym w niniejszej instrukcji. Stosowanie jakichkolwiek innych akcesoriów i dodatków może stanowić ryzyko uszkodzenia ciała. Stosować akcesoria i dodatki w celach wyłącznie zgodnych z ich przeznaczeniem.

W razie potrzeby, wszelkiej pomocy i szczegółowych informacji na temat niniejszych akcesoriów udziela Państwu lokalne Centra Serwisowe Makita.

- Nóż do strugarki ze stali szybko tnącej
- Nóż do strugarki z węgliku wolframu (bardziej trwały)
- Nóż dwustronny (mały)
- Uchwyt do ostrzenia (komplet)
- Sprawdźnian noża
- Płytki ustalacza
- Prowadnica
- Zestaw prowadnika przedłużonego
- Osetka
- Dysza
- Worek na pył
- Kolanko
- Klucz nasadowy

WSKAZÓWKI:

- Niektóre pozycje znajdujące się na liście mogą być dołączone do pakietu narzędziowego jako akcesoria standardowe. Mogą to być różne pozycje, w zależności od kraju.

SPECIFICAȚII

Model	KP0800
Lățime de rindeluire	82 mm
Adâncime de rindeluire	2,5 mm
Adâncime de fălțuire	9 mm
Turația în gol (min ⁻¹)	17.000
Lungime totală	285 mm
Greutate netă	2,7 kg
Clasa de siguranță	□/II

- Datorită programului nostru continuu de cercetare și dezvoltare, specificațiile pot fi modificate fără o notificare prealabilă.
- Specificațiile pot varia în funcție de țară.
- Greutatea este specificată conform procedurii EPTA 01/2014

Destinația de utilizare

Mașina este destinată rindeluirii lemnului.

Sursă de alimentare

Mașina trebuie conectată numai la o sursă de alimentare cu curent alternativ monofazat, cu tensiunea egală cu cea indicată pe plăcuța de identificare a mașinii. Acestea au o izolație dublă și, drept urmare, pot fi utilizate de la prize fără împământare.

Zgomot

Nivelul de zgomot normal ponderat A determinat în conformitate cu EN62841-2-14:

Nivel de presiune acustică (L_{pA}): 85 dB(A)

Nivel de putere acustică (L_{WA}): 96 dB (A)

Marjă de eroare (K): 3 dB(A)

NOTĂ: Valoarea (valorile) totală(e) a (ale) emisiilor de zgomot declarate a(u) fost măsurată(e) în conformitate cu o metodă de test standard și poate (pot) fi utilizată(e) pentru compararea unei unelte cu alta.

NOTĂ: Valoarea (valorile) totală(e) a (ale) emisiilor de zgomot declarate poate (pot) fi, de asemenea, utilizată(e) într-o evaluare preliminară a expunerii.

⚠️ AVERTIZARE: Purtați echipament de protecție pentru urechi.

⚠️ AVERTIZARE: Emisiile de zgomot în timpul utilizării efective a unelei electrice poate diferi de valoarea (valorile) nivelului declarat, în funcție de modul în care unealta este utilizată, în special ce fel de piesă este prelucrată.

⚠️ AVERTIZARE: Asigurați-vă că identificați măsurile de siguranță pentru a proteja operatorul, acestea fiind bazate pe o estimare a expunerii în condiții reale de utilizare (luând în considerare toate părțile ciclului de operare, precum timpii în care unealta a fost oprită, sau a funcționat în gol, pe lângă timpul de declanșare).

Vibrații

Valoarea totală a vibrațiilor (suma vectorilor tri-axiali) determinată conform EN62841-2-14:

Mod de lucru: polizarea suprafeței

Emisie de vibrații (a_h): 2,5 m/s²

Marjă de eroare (K): 1,5 m/s²

NOTĂ: Valoarea (valorile) totală(e) a (ale) nivelului de vibrații declarat a (au) fost măsurată(e) în conformitate cu o metodă de test standard și poate (pot) fi utilizată(e) pentru compararea unei unelte cu alta.

NOTĂ: Valoarea (valorile) totală(e) a (ale) nivelului de vibrații declarat poate (pot) fi, de asemenea, utilizată(e) într-o evaluare preliminară a expunerii.

⚠️ AVERTIZARE: Nivelul de vibrații în timpul utilizării efective a unelei electrice poate diferi de valoarea (valorile) nivelului declarat, în funcție de modul în care unealta este utilizată, în special ce fel de piesă este prelucrată.

⚠️ AVERTIZARE: Asigurați-vă că identificați măsurile de siguranță pentru a proteja operatorul, acestea fiind bazate pe o estimare a expunerii în condiții reale de utilizare (luând în considerare toate părțile ciclului de operare, precum timpii în care unealta a fost oprită, sau a funcționat în gol, pe lângă timpul de declanșare).

Declarație de conformitate CE

Numai pentru țările europene

Declarația de conformitate CE este inclusă ca Anexa A în acest manual de instrucțiuni.

Avertismente generale de siguranță pentru mașinile electrice

⚠️ AVERTIZARE: Citiți toate avertismentele privind siguranța, instrucțiunile, ilustrațiile și specificațiile furnizate cu această sculă electrică. Nerespectarea integrală a instrucțiunilor de mai jos poate cauza electrocutări, incendii și/sau vătămări corporale grave.

Păstrați toate avertismentele și instrucțiunile pentru consultări ulterioare.

Termenul „mașină electrică” din avertizări se referă la mașinile dumneavoastră electrice acționate de la rețea (prin cablu) sau cu acumulator (fără cablu).

Avertismente de siguranță privind utilizarea mașinii de rindeluit

1. **Așteptați până la oprirea cuțitului înainte de a pune jos mașina.** Un cuțit rotativ expus poate intra în contact cu suprafața, conducând la posibila pierdere a controlului și la accidentări grave.
2. **Țineți mașina electrică de suprafețele de prindere izolate, deoarece cuțitul poate intra în contact cu propriul cablu.** Tăierea unui fir sub tensiune poate pune sub tensiune și componentele metalice expuse ale mașinii electrice, existând pericolul ca operatorul să se electrocuteze.
3. **Folosiți bride sau altă metodă practică de a fixa și sprijini piesa de prelucrat pe o platformă stabilă.** Fixarea piesei de prelucrat cu mâna sau sprijinirea acesteia din urmă prezintă stabilitate și poate conduce la pierderea controlului.
4. **Cârpele, lavetele, cablurile, șnururile și alte asemenea obiecte nu trebuie lăsate niciodată în spațiul de lucru.**
5. **Evitați tăierea cuielei. Inspectați piesa de prelucrat și scoateți toate cuiile din aceasta înainte de începerea lucrării.**
6. **Folosiți numai cuțite ascuțite.** Manipulați cuțitele cu deosebită atenție.
7. **Asigurați-vă că șuruburile de instalare a cuțitului sunt strânse ferm înainte de începerea lucrului.**
8. **Țineți mașina ferm cu ambele mâini.**
9. **Nu atingeți piesele în mișcare.**
10. **Înainte de utilizarea mașinii pe piesa propriu-zisă, lăsați-o să funcționeze în gol pentru un timp. Încercați să identificați orice vibrație sau oscilație care ar putea indica o montare inadecvată sau o pânză neechilibrată.**
11. **Asigurați-vă că pânza nu intră în contact cu piesa de prelucrat înainte de a conecta comutatorul.**
12. **Așteptați până când pânza atinge viteza maximă înainte de a începe tăierea.**
13. **Opriți întotdeauna mașina și așteptați până la oprirea completă a cuțitelor înainte de a executa orice reglaj.**
14. **Nu introduceți niciodată degetul în colectorul de așchii. Colectorul se poate bloca atunci când tăiați lemn umed. Curățați așchiile cu o baghetă.**
15. **Nu lăsați mașina în funcțiune. Utilizați mașina numai când o țineți cu mâinile.**
16. **Schimbați întotdeauna ambele cuțite sau capace de pe tambur, în caz contrar dezzechilibrul rezultat va cauza vibrații și va scurta durata de exploatare a mașinii.**
17. **Folosiți numai cuțitele Makita specificate în acest manual.**
18. **Folosiți întotdeauna masca de protecție contra prafului adecvată pentru materialul și aplicația la care lucrați.**

PĂSTRAȚI ACESTE INSTRUCȚIUNI.

⚠AVERTIZARE: NU permiteți comodității și familiarizării cu produsul (obținute prin utilizare repetată) să înlocuiască respectarea strictă a normelor de securitate pentru acest produs.

FOLOSIREA INCORECTĂ sau nerespectarea normelor de securitate din acest manual de instrucțiuni poate provoca vătămări corporale grave.

DESCRIERE FUNCȚIONALĂ

⚠ATENȚIE:

- Asigurați-vă că ați oprit mașina și că ați debransat-o de la rețea înainte de a o regla sau de a verifica starea sa de funcționare.

Reglarea adâncimii de așchiere

► Fig.1: 1. Indicator 2. Buton rotativ

Adâncimea de așchiere poate fi reglată simplu prin rotirea butonului rotativ din partea frontală a mașinii astfel încât indicatorul să indice adâncimea de așchiere dorită.

Acționarea întrerupătorului

► Fig.2: 1. Buton de blocare/deblocare 2. Declanșator întrerupător

⚠ATENȚIE:

- Înainte de a brânșa mașina la rețea, verificați dacă trăgaciul întrerupătorului funcționează corect și dacă revine la poziția "OFF" (oprit) atunci când este eliberat.

Pentru mașinile cu buton de blocare

⚠ATENȚIE:

- Comutatorul poate fi blocat în poziția "ON" (pornit) pentru confortul utilizatorului în timpul utilizării prelungite. Fiți atenți când blocați mașina în poziția "ON" (pornit) și mențineți o priză fermă la mașină.

Pentru a porni mașina, trebuie doar să acționați întrerupătorul. Eliberați întrerupătorul pentru a opri mașina. Pentru o funcționare continuă, apăsați întrerupătorul și butonul de blocare.

Pentru a opri mașina din poziția blocată, acționați la maxim întrerupătorul, apoi eliberați-l.

Pentru mașinile cu buton de deblocare

Pentru a preveni acționarea accidentală a butonului declanșator este prevăzut un buton de deblocare. Pentru a porni mașina, apăsați butonul de deblocare și acționați butonul declanșator. Eliberați butonul declanșator pentru a opri mașina.

Picior

► **Fig.3:** 1. Cuțitul rindelei 2. Talpă posterioară 3. Picior
După o operație de aşchiere, ridicați partea posterioară a mașinii și piciorul este proiectat sub nivelul părții din spate a tălpii. Acesta previne deteriorarea cuțitelor mașinii.

MONTARE

⚠ATENȚIE:

- Asigurați-vă că ați oprit mașina și că ați deconectat-o de la rețea înainte de a efectua vreo intervenție asupra mașinii.

Demontarea sau montarea cuțitelor rindelei

⚠ATENȚIE:

- Strângeți cu grijă șuruburile de instalare a cuțitului atunci când atașați cuțitele la mașină. Un șurub de instalare slăbit poate fi periculos. Verificați întotdeauna dacă acestea sunt strânse ferm.
- Manipulați cuțitele cu deosebită atenție. Folosiți mănuși sau lavete pentru a vă proteja degetele sau mâinile atunci când demontați sau instalați cuțitele.
- Folosiți numai cheia Makita livrată la demontarea și instalarea cuțitelor. Nerespectarea acestei indicații poate conduce la strângerea excesivă sau insuficientă a șuruburilor de instalare. Aceasta poate provoca vătămări corporale.

Pentru mașinile cu cuțite de rindea convenționale

► **Fig.4:** 1. Cheie tubulară 2. Bolț

► **Fig.5:** 1. Bolțuri 2. Tambur 3. Cuțitul rindelei 4. Capacul tamburului 5. Placă de reglare

► **Fig.6:** 1. Muchia interioară a plăcii de calibrare 2. Muchia cuțitului 3. Cuțitul rindelei 4. Placă de reglare 5. Șuruburi 6. Umăr 7. Fața posterioară a tălpii de calibrare 8. Placă de calibrare 9. Talpă de calibrare

Pentru a demonta cuțitele de pe tambur, deșurubați șuruburile de instalare a cuțitului cu cheia tubulară. Capacul tamburului se demontează împreună cu cuțitele. Pentru a instala cuțitele, curățați întâi toate așchile și materiile străine acumulate pe tambur sau pe cuțite. Folosiți cuțite cu aceeași dimensiune și greutate; în caz contrar vor rezulta oscilații/vibrații ale tamburului, care vor avea ca efect o calitate slabă a rindeluirii și, eventual, defectarea mașinii. Așezați cuțitul pe talpa de calibrare astfel încât muchia cuțitului să fie perfect aliniată cu muchia interioară a plăcii de calibrare. Așezați placa de reglare pe cuțit, apoi apăsați umărul plăcii de reglare până ajunge la același nivel cu fața posterioară a tălpii de calibrare și strângeți cele două șuruburi de pe placa de reglare. Introduceți acum umărul plăcii de reglare în canelura tamburului, iar apoi instalați capacul tamburului pe acesta. Strângeți toate șuruburile de instalare uniform și alternant cu cheia tubulară. Repetați etapele de mai sus pentru celălalt cuțit.

Pentru mașinile cu mini-cuțite de rindea

► **Fig.7:** 1. Cheie tubulară 2. Bolț

1. Demontați cuțitul existent, dacă mașina a fost utilizată, curățați cu grijă suprafețele tamburului și capacul tamburului. Pentru a demonta cuțitele de pe tambur, deșurubați cele trei șuruburi de instalare a cuțitului cu cheia tubulară. Capacul tamburului se demontează împreună cu cuțitele.

► **Fig.8:** 1. Șurub cu cap ciocan 2. Placă de reglare 3. Proeminențe pentru fixarea cuțitului de rindea 4. Placă de calibrare 5. Umărul plăcii de reglare 6. Placă de fixare 7. Flancul interior al plăcii de calibrare 8. Talpă de calibrare 9. Fața posterioară a tălpii de calibrare 10. Mini-cuțit de rindea

2. Pentru a instala cuțitele, atașați placa de reglare cu joc la placa de fixare cu ajutorul șuruburilor cu cap ciocan și reglați mini-cuțitul de rindea pe talpa de calibrare astfel încât muchia așchietoare a cuțitului să fie perfect aliniată la flancul interior al plăcii de calibrare.

3. Reglați placa de reglare pe talpa de calibrare astfel încât proeminențele pentru fixarea cuțitului de rindea de pe placa de reglare să se sprijine în canelura mini-cuțitului de rindea, apoi apăsați umărul plăcii de reglare la același nivel cu fața posterioară a tălpii de calibrare și strângeți șuruburile cu cap ciocan.

4. Este important ca cuțitul să fie aliniat la flancul interior al plăcii de calibrare, proeminențele pentru fixarea cuțitului de rindea să se sprijine în canelura cuțitului și umărul plăcii de reglare să fie aliniat la nivelul feței posterioare a tălpii de calibrare. Verificați cu atenție această aliniere pentru a asigura o așchiere uniformă.

5. Introduceți umărul plăcii de reglare în canelura tamburului.

► **Fig.9:** 1. Mini-cuțit de rindea 2. Canelură 3. Placă de fixare 4. Șuruburi cu flanșă hexagonală 5. Capacul tamburului 6. Tambur 7. Placă de reglare

6. Așezați capacul tamburului peste placa de reglare și înșurubați cele trei șuruburi cu flanșă hexagonală astfel încât să existe un spațiu între tambur și placa de reglare pentru a putea introduce mini-cuțitul de rindea în poziție. Cuțitul va fi poziționat de către proeminențele pentru fixarea cuțitului de rindea de pe placa de reglare.

7. Reglarea longitudinală a cuțitului va trebuie realizată manual astfel încât capetele cuțitului să fie echidistante față de carcasa într-o parte și față de brățara metalică în cealaltă parte.

8. Strângeți cele trei șuruburi cu flanșă hexagonală (cu cheia tubulară livrată) și rotiți tamburul pentru a verifica distanțele dintre capetele cuțitului și corpul mașinii.

9. Verificați strângerea finală a celor trei șuruburi cu flanșă hexagonală.

10. Repetați etapele 1 - 9 pentru celălalt cuțit.

Pentru reglarea corectă a cuțitului de rindea

Suprafața dumneavoastră de rindeluit va fi rugoasă și neuniformă în cazul în care nu ați reglat și fixat cuțitul corect. Cuțitul trebuie montat astfel încât muchia așchietoare să fie absolut plană, adică paralelă cu suprafața tălpii posterioare.

Consultați câteva din exemplele de mai jos cu privire la reglajele corecte și incorecte.

(A) Baza frontală (talpă mobilă)

(B) Baza din spate (talpă fixă)

Setarea corectă

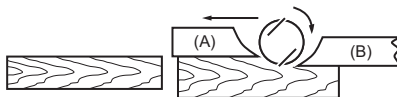

Deși această vedere laterală nu poate fi prezentată, muchiile lamelor funcționează perfect paralel cu suprafața bazei din spate.

Cauza: Una sau ambele lame nu au muchiile paralele cu axa spatelui.

Crăpături în suprafață

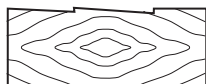

Așchiere la început

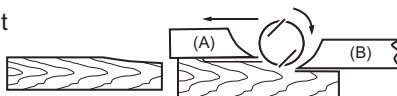

Cauza: Una sau ambele muchii ale lamei nu au reușit să iasă în afară în raport cu axa spatelui.

Așchiere la sfârșit

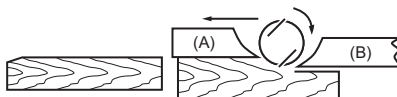

Cauza: Una sau ambele protuberanțe ale marginilor lamei sunt prea îndepărtate în raport cu axa spatelui.

Sac de praf (accesoriu)

► Fig.11: 1. Sac de praf 2. Duză

Pentru mașinile fără duză

Demontați capacul pentru așchii și instalați duza (accesoriu opțional). Atașați sacul de praf pe duză. Duza este conică. Când atașați sacul de praf, împingeți-l ferm pe duză, până la refuz, pentru a preveni desprinderea acestuia în timpul utilizării.

Pentru mașinile cu duză

Atașați sacul de praf pe duză. Duza este conică. Când atașați sacul de praf, împingeți-l ferm pe duză, până la refuz, pentru a preveni desprinderea acestuia în timpul utilizării.

► Fig.12: 1. Închizătoare

Când sacul de praf s-a umplut până la circa o jumătate din capacitate, scoateți sacul de praf de pe mașină și extrageți dispozitivul de fixare. Goliți conținutul sacului de praf prin lovire ușoară astfel încât să eliminați particulele care aderă la interior și care ar putea stânjeni colectarea ulterioară.

NOTĂ:

- Conectând un aspirator Makita la această mașină puteți efectua operații mai eficiente și mai curate.

Conectarea unui aspirator

► Fig.13

Pentru mașinile fără duză

Dacă doriți să executați operații de rindeluire curate, conectați mașina dumneavoastră un aspirator Makita. Înainte de conectarea aspiratorului, scoateți capacul recipientului de așchii de pe unealtă. Apoi conectați un furtun al aspiratorului la duză (accesoriu opțional) în modul prezentat în figuri.

Pentru mașinile cu duză

Dacă doriți să executați operații de rindeluire curate, conectați la mașina dumneavoastră un aspirator Makita. Apoi conectați un furtun al aspiratorului la duză în modul prezentat în figuri.

Cot (accesoriu opțional)

► Fig.14: 1. Cot 2. Duză

Folosirea cotului permite schimbarea direcției de evacuare a așchilor pentru executarea unor lucrări curate.

Pentru mașinile fără duză

Demontați capacul pentru așchii și instalați duza (accesoriu opțional). Atașați cotul (accesoriu opțional) pe duza mașinii printr-o simplă glisare pe aceasta. Pentru a-l demonta, trageți-l afară.

Pentru mașinile cu duză

Atașați cotul (accesoriu opțional) pe duza mașinii printr-o simplă glisare pe aceasta. Pentru a-l demonta, trageți-l afară.

Curățarea duzei

Curățați duza periodic.
Utilizați aer comprimat pentru a curăța duza înfundată.

FUNCȚIONARE

⚠️ AVERTIZARE: Pentru a reduce riscul de vătămări corporale, nu operați fără ca duza sau capacul pentru așchii să fie fixat pe poziție.

Țineți mașina ferm cu o mână de butonul rotativ și cu cealaltă mână de mânerul cu comutator atunci când lucrați cu mașina.

Operația de rindeluire

► **Fig.15:** 1. Început 2. Sfârșit

Mai întâi, așezați talpa anterioară a mașinii perfect culcat pe suprafața piesei de prelucrat, fără ca suprafețele să aibă contact. Porniți mașina și așteptați până când cuțitele ating viteza maximă. Apoi deplasați mașina încet înainte. Aplicați presiune asupra părții frontale a mașinii la începutul rindeluirii, și asupra părții posterioare la sfârșitul rindeluirii. Rindeluirea va decurge mai ușor dacă înclinați piesa de prelucrat în mod staționar, astfel încât să puteți rindelui puțin în pantă. Viteza și adâncimea de așchiere determină tipul de finisare. Rindeaua electrică va continua să așchieze la o viteză care nu va cauza blocarea din cauza așchiilor. Pentru o așchiere rugoasă, adâncimea de așchiere poate fi crescută, în timp ce pentru o finisare netedă sunt necesare reducerea adâncimii de așchiere și un avans mai lent al mașinii.

Fălțuirea

► **Fig.16**

Pentru a realiza o așchiere cu profil în trepte după cum se vede în figură, folosiți opritorul lateral (rigla de ghidare) care poate fi achiziționată ca accesoriu.

► **Fig.17:** 1. Muchia cuțitului 2. Linie de tăiere

Trasați o linie de așchiere pe piesa de prelucrat. Introduceți opritorul lateral în orificiul din partea frontală a mașinii. Aliniați muchia cuțitului cu linia de așchiere.

► **Fig.18:** 1. Șurub 2. Opritor lateral (accesoriu)

Reglați opritorul lateral până când intră în contact cu fața laterală a piesei de prelucrat, apoi fixați-l prin strângerea șurubului.

► **Fig.19**

Când rindeluiți, deplasați mașina cu opritorul lateral lipit de fața laterală a piesei de prelucrat. În caz contrar poate rezulta o rindeluire neuniformă.

Adâncimea maximă de fălțuire este de 9 mm.

► **Fig.20**

Puteți prelungi opritorul prin adăugarea unei bucăți de lemn suplimentare. În opritor sunt prevăzute orificii convenabile în acest scop, precum și pentru atașarea unui ghidaj de extensie (accesoriu opțional).

Șanfrenarea

► **Fig.21**

► **Fig.22**

Pentru a realiza o șanfrenare după cum se vede în figură, aliniați canalul "V" din talpa anterioară cu muchia piesei de prelucrat și rindeluiți-o.

ÎNTREȚINERE

⚠️ ATENȚIE:

- Asigurați-vă că ați oprit mașina și că ați debransat-o de la rețea înainte de a efectua operațiuni de verificare sau întreținere.
- Nu utilizați niciodată gazolină, benzină, diluant, alcool sau alte substanțe asemănătoare. În caz contrar, pot rezulta decolorări, deformări sau fisuri.

Ascuțirea cuțitelor de rindea

Numai pentru cuțitele convenționale

► **Fig.23:** 1. Suport de ascuțire

Păstrați cuțitele întotdeauna ascuțite pentru a obține cele mai bune performanțe posibile. Folosiți suportul de ascuțire (accesoriu opțional) pentru a elimina creștăturile și a obține o muchie netedă.

► **Fig.24:** 1. Piuliță-fluture 2. Cuțit (A) 3. Cuțit (B) 4. Latură (D) 5. Latură (C)

Mai întâi, slăbiți cele două piulițe-fluture de pe suport și introduceți cuțitele (A) și (B) astfel încât să intre în contact cu laturile (C) și (D). Apoi strângeți piulițele-fluture.

► **Fig.25**

Imersați piatra de ascuțit în apă timp de 2 sau 3 minute înainte de ascuțire. Țineți suportul astfel încât ambele cuțite să intre în contact cu piatra de ascuțit pentru a realiza o ascuțire simultană la același unghi.

Înlocuirea periiilor de carbon

► **Fig.26:** 1. Marcaj limită

Detashați periiile de carbon și verificați-le în mod regulat. Schimbați-le atunci când s-au uzat până la marcajul limită. Periiile de carbon trebuie să fie în permanență curate și să alunece ușor în suport. Ambele perii de carbon trebuie să fie înlocuite simultan cu alte perii identice.

► **Fig.27:** 1. Capac pentru așchii 2. Șurubelniță

► **Fig.28:** 1. Duză 2. Șurubelniță

Folosiți o șurubelniță pentru a demonta capacul pentru așchii sau duza.

► **Fig.29:** 1. Capacul suportului pentru perii 2. Șurubelniță

Folosiți o șurubelniță pentru a îndepărta capacul suportului periiilor de carbon. Scoateți periiile de carbon uzate și fixați capacul pentru periiile de carbon. Pentru a menține siguranța și fiabilitatea mașinii, reparațiile și reglajele trebuie să fie efectuate numai la Centrele de service autorizat Makita, folosindu-se piese de schimb Makita.

ACCESORII OPȚIONALE

⚠️ ATENȚIE:

- Folosiți accesoriile sau piesele auxiliare recomandate pentru mașina dumneavoastră în acest manual. Utilizarea oricăror alte accesorii sau piese auxiliare poate cauza vătămări. Folosiți accesoriile pentru operațiunea pentru care au fost concepute.

Dacă aveți nevoie de asistență sau de mai multe detalii referitoare la aceste accesorii, adresați-vă centrului local de service Makita.

- Cuțit de rindea din oțel rapid
- Cuțit de rindea cu tăiș din aliaj dur de tungsten (pentru o durată extinsă de exploatare a cuțitului)
- Mini-cuțit de rindea
- Ansamblu suport de ascuțire
- Calibrul cuțitului
- Set placă de fixare
- Opritor lateral (riglă de ghidare)
- Set riglă de extensie
- Piatră de ascuțit
- Duză
- Ansamblu sac de praf
- Cot
- Cheie tubulară

NOTĂ:

- Unele articole din listă pot fi incluse ca accesorii standard în ambalajul de scule. Acestea pot diferi în funcție de țară.

TECHNISCHE DATEN

Modell	KP0800
Hobelbreite	82 mm
Hobeltiefe	2,5 mm
Falztiefe	9 mm
Leerlaufdrehzahl (min ⁻¹)	17.000
Gesamtlänge	285 mm
Netto-Gewicht	2,7 kg
Sicherheitsklasse	□/II

- Wir behalten uns vor, Änderungen der technischen Daten im Zuge der Entwicklung und des technischen Fortschritts ohne vorherige Ankündigung vorzunehmen.
- Die technischen Daten können von Land zu Land unterschiedlich sein.
- Gewicht nach EPTA-Verfahren 01/2014

Vorgesehene Verwendung

Das Werkzeug ist zum Hobeln von Holz vorgesehen.

Stromversorgung

Das Werkzeug sollte nur an eine Stromquelle angeschlossen werden, deren Spannung mit der Angabe auf dem Typenschild übereinstimmt, und kann nur mit Einphasen-Wechselstrom betrieben werden. Diese sind doppelt schutzisoliert und können daher auch an Steckdosen ohne Erdleiter verwendet werden.

Geräusch

Typischer A-bewerteter Geräuschpegel ermittelt gemäß EN62841-2-14:

Schalldruckpegel (L_{pA}): 85 dB (A)

Schalleistungspegel (L_{WA}): 96 dB (A)

Messunsicherheit (K): 3 dB (A)

HINWEIS: Der (Die) angegebene(n) Schallemissionswert(e) wurde(n) im Einklang mit der Standardprüfmethode gemessen und kann (können) für den Vergleich zwischen Werkzeugen herangezogen werden.

HINWEIS: Der (Die) angegebene(n) Schallemissionswert(e) kann (können) auch für eine Vorbewertung des Gefährdungsgrads verwendet werden.

⚠️ WARNUNG: Einen Gehörschutz tragen.

⚠️ WARNUNG: Die Schallemission während der tatsächlichen Benutzung des Elektrowerkzeugs kann je nach der Benutzungsweise des Werkzeugs, und speziell je nach der Art des bearbeiteten Werkstücks, von dem (den) angegebenen Wert(en) abweichen.

⚠️ WARNUNG: Identifizieren Sie Sicherheitsmaßnahmen zum Schutz des Benutzers anhand einer Schätzung des Gefährdungsgrads unter den tatsächlichen Benutzungsbedingungen (unter Berücksichtigung aller Phasen des Arbeitszyklus, wie z. B. Ausschalt- und Leerlaufzeiten des Werkzeugs zusätzlich zur Betriebszeit).

Schwingungen

Schwingungsgesamtwert (Drei-Achsen-Vektorsumme) ermittelt gemäß EN62841-2-14:

Arbeitsmodus: Oberflächenschleifen

Schwingungsemission (a_{h1}): 2,5 m/s²

Messunsicherheit (K): 1,5 m/s²

HINWEIS: Der (Die) angegebene(n) Vibrationsgesamtwert(e) wurde(n) im Einklang mit der Standardprüfmethode gemessen und kann (können) für den Vergleich zwischen Werkzeugen herangezogen werden.

HINWEIS: Der (Die) angegebene(n) Vibrationsgesamtwert(e) kann (können) auch für eine Vorbewertung des Gefährdungsgrads verwendet werden.

⚠️ WARNUNG: Die Vibrationsemission während der tatsächlichen Benutzung des Elektrowerkzeugs kann je nach der Benutzungsweise des Werkzeugs, und speziell je nach der Art des bearbeiteten Werkstücks, von dem (den) angegebenen Emissionswert(en) abweichen.

⚠️ WARNUNG: Identifizieren Sie Sicherheitsmaßnahmen zum Schutz des Benutzers anhand einer Schätzung des Gefährdungsgrads unter den tatsächlichen Benutzungsbedingungen (unter Berücksichtigung aller Phasen des Arbeitszyklus, wie z. B. Ausschalt- und Leerlaufzeiten des Werkzeugs zusätzlich zur Betriebszeit).

EG-Konformitätserklärung

Nur für europäische Länder

Die EG-Konformitätserklärung ist als Anhang A in dieser Bedienungsanleitung enthalten.

Allgemeine Sicherheitswarnungen für Elektrowerkzeuge

⚠️ WARNUNG: Lesen Sie alle mit diesem Elektrowerkzeug gelieferten Sicherheitswarnungen, Anweisungen, Abbildungen und technischen Daten durch. Eine Missachtung der unten aufgeführten Anweisungen kann zu einem elektrischen Schlag, Brand und/oder schweren Verletzungen führen.

Bewahren Sie alle Warnungen und Anweisungen für spätere Bezugnahme auf.

Der Ausdruck „Elektrowerkzeug“ in den Warnhinweisen bezieht sich auf Ihr mit Netzstrom (mit Kabel) oder Akku (ohne Kabel) betriebenes Elektrowerkzeug.

Sicherheitswarnungen für Balkenhobel

1. **Warten Sie, bis das Messer zum Stillstand kommt, bevor Sie das Werkzeug ablegen.** Das freiliegende Rotationsmesser könnte sonst in die Oberfläche eingreifen, was zu einem möglichen Verlust der Kontrolle und ernsthaften Verletzungen führen kann.
2. **Halten Sie das Elektrowerkzeug an den isolierten Griffflächen, weil das Messer das eigene Kabel berühren kann.** Bei Kontakt mit einem Strom führenden Kabel können die freiliegenden Metallteile des Elektrowerkzeugs ebenfalls Strom führend werden, so dass der Benutzer einen elektrischen Schlag erleiden kann.
3. **Verwenden Sie Klemmen oder eine andere praktische Methode, um das Werkstück auf einer stabilen Unterlage zu sichern und abzustützen.** Wenn Sie das Werkstück nur mit der Hand oder gegen Ihren Körper halten, befindet es sich in einer instabilen Lage, die zum Verlust der Kontrolle führen kann.
4. **Lassen Sie niemals Lappen, Tücher, Kabel, Schnüre und dergleichen im Arbeitsbereich herumliegen.**
5. **Vermeiden Sie das Schneiden von Nägeln.** Untersuchen Sie das Werkstück sorgfältig auf Nägel, und entfernen Sie diese vor der Bearbeitung.
6. **Verwenden Sie nur scharfe Messer.** Behandeln Sie die Messer mit größter Sorgfalt.
7. **Vergewissern Sie sich vor der Arbeit, dass die Messerbefestigungsschrauben sicher festgezogen sind.**
8. **Halten Sie das Werkzeug mit beiden Händen fest.**
9. **Halten Sie Ihre Hände von rotierenden Teilen fern.**
10. **Lassen Sie das Werkzeug vor der eigentlichen Bearbeitung eines Werkstücks eine Weile laufen.** Achten Sie auf Vibrationen oder Taumelbewegungen, die Anzeichen für schlechte Montage oder ein schlecht ausgewuchtetes Messer sein können.

11. **Vergewissern Sie sich vor dem Einschalten des Werkzeugs, dass das Messer nicht das Werkstück berührt.**
12. **Warten Sie, bis das Messer die volle Drehzahl erreicht hat, bevor Sie mit dem Schneiden beginnen.**
13. **Schalten Sie das Werkzeug stets aus, und warten Sie, bis die Messer zum vollständigen Stillstand kommen, bevor Sie Einstellungen vornehmen.**
14. **Stecken Sie niemals Ihren Finger in den Spanauswurf.** Der Spanauswurf kann blockiert werden, wenn feuchtes Holz gehobelt wird. Entfernen Sie Späne mit einem Stock.
15. **Lassen Sie das Werkzeug nicht unbeaufsichtigt laufen.** Benutzen Sie das Werkzeug nur im handgeführten Einsatz.
16. **Wechseln Sie immer beide Messer oder Abdeckungen an der Trommel aus, weil sonst die resultierende Unwucht Vibrationen verursacht und die Lebensdauer des Werkzeugs verkürzen kann.**
17. **Verwenden Sie nur die in dieser Anleitung angegebenen Makita-Messer.**
18. **Verwenden Sie stets die korrekte Staubschutz-/Atemmaske für das jeweilige Material und die Anwendung.**

DIESE ANWEISUNGEN AUFBEWAHREN.

⚠️ WARNUNG: Lassen Sie sich NICHT durch Bequemlichkeit oder Vertrautheit mit dem Produkt (durch wiederholten Gebrauch erworben) von der strikten Einhaltung der Sicherheitsregeln für das vorliegende Produkt abhalten. MISSBRAUCH oder Missachtung der Sicherheitsvorschriften in dieser Anleitung können schwere Verletzungen verursachen.

FUNKTIONSBESCHREIBUNG

⚠ VORSICHT:

- Überzeugen Sie sich immer vor dem Einstellen des Werkzeugs oder der Kontrolle seiner Funktion, dass es abgeschaltet und der Stecker aus der Dose gezogen ist.

Einstellen der Schnitttiefe

- **Abb.1:** 1. Zeiger 2. Knopf

Die Schnitttiefe kann einfach durch Drehen des Knopfes an der Vorderseite des Werkzeugs eingestellt werden, bis der Zeiger auf der gewünschten Schnitttiefe steht.

Einschalten

- **Abb.2:** 1. Arretiertaste oder Entsperrungstaste
2. Griffschalter

⚠ VORSICHT:

- Achten Sie vor dem Einstecken des Netzsteckers des Werkzeugs in die Steckdose darauf, dass sich der Ein/Aus-Schalter korrekt bedienen lässt und beim Loslassen in die Position "OFF" (AUS) zurückkehrt.

Werkzeuge mit Arretiertaste

⚠ VORSICHT:

- Der Schalter lässt sich in Stellung "ON" arretieren, um die Bedienung bei längerem Gebrauch zu vereinfachen. Seien Sie vorsichtig, wenn das Werkzeug auf "ON" fest eingestellt ist, und halten Sie es gut fest.

Wenn Sie das Werkzeug ingangsetzen wollen, muss nur der Schalter gedrückt werden. Wenn Sie das Werkzeug abschalten wollen, lassen Sie den Schalter los.

Wenn Sie kontinuierlich arbeiten wollen, drücken Sie den Schalter und dann die Blockierungstaste.

Wenn Sie das Werkzeug aus dem Blockierungsbetrieb abschalten wollen, drücken Sie fest den Schalter und lassen ihn dann los.

Werkzeuge mit Entsperrungstaste

Damit der Auslöseschalter nicht versehentlich betätigt wird, befindet sich am Werkzeug eine Entsperrungstaste.

Um das Werkzeug zu starten, drücken Sie zuerst die Entsperrungstaste und betätigen den Auslöseschalter. Lassen Sie zum Ausschalten des Werkzeugs den Auslöseschalter los.

Fuß

- **Abb.3:** 1. Hobelmesser 2. Hinterer Gleitschuh
3. Fuß

Wenn Sie nach einem Schnittvorgang die hintere Seite des Werkzeugs anheben, schiebt sich ein Fuß unter die Fläche des hinteren Gleitschuhs. Auf diese Weise wird eine Beschädigung der Werkzeugmesser verhindert.

MONTAGE

⚠ VORSICHT:

- Ehe Sie am Werkzeug irgendwelche Arbeiten beginnen, überzeugen Sie sich immer vorher, dass es abgeschaltet und der Stecker aus der Dose gezogen ist.

Montage und Demontage der Hobelmesser

⚠ VORSICHT:

- Ziehen Sie die Bolzen zur Messerbefestigung beim Anbringen der Messer am Werkzeug fest an. Ein locker sitzender Befestigungsbolzen kann gefährlich sein. Überprüfen Sie stets, ob die Bolzen fest sitzen.
- Gehen Sie sehr sorgfältig mit den Messern um. Schützen Sie Ihre Finger bzw. Hände beim Demontieren oder Montieren der Messer mit Handschuhen oder Lappen.
- Verwenden Sie nur den Schraubenschlüssel von Makita zum Demontieren oder Montieren der Messer. Andernfalls kann es vorkommen, dass Sie die Befestigungsbolzen zu fest oder zu locker anziehen. Dies kann zu Verletzungen führen.

Für Werkzeug mit herkömmlichen Hobelmessern

- **Abb.4:** 1. Steckschlüssel 2. Bolzen

- **Abb.5:** 1. Bolzen 2. Hobelwelle 3. Hobelmesser
4. Druckplatte 5. Einstellplatte

- **Abb.6:** 1. Innenkante der Messplatte
2. Messerkante 3. Hobelmesser
4. Einstellplatte 5. Schrauben 6. Absatz
7. Rückseite des Messsockels 8. Zieheisen
9. Messsockel

Lösen Sie zur Demontage der Messer an der Hobelwelle die Befestigungsbolzen mit dem Steckschlüssel. Die Druckplatte löst sich gemeinsam mit den Messern.

Säubern Sie vor der Montage der Messer zunächst die Hobelwelle und Messer von anhaftenden Spänen und sonstigem Fremdmaterial. Verwenden Sie Messer mit identischen Maßen und Gewichten, da andernfalls Schwingungen/Vibrationen bei der Hobelwelle auftreten, die zu einer mangelhaften Hobelleistung und letztendlich zu einem Ausfall des Werkzeugs führen.

Positionieren Sie das Messer so auf dem Messsockel, dass die Messerkante mit der Innenkante der Messplatte bündig ist. Positionieren Sie die Einstellplatte am Messer, und drücken Sie dann einfach den Absatz der Einstellplatte eng an die Rückseite des Messsockels an, und ziehen Sie die beiden Schrauben an der Einstellplatte an. Schieben Sie jetzt den Absatz der Einstellplatte in die Nut der Hobelwelle, und montieren Sie dann die Druckplatte darauf. Ziehen Sie alle Befestigungsbolzen gleichmäßig und wechselweise mit dem Steckschlüssel an.

Wiederholen Sie die obigen Vorgehensweisen für das andere Messer.

Werkzeuge mit Wendemesser

► Abb.7: 1. Steckschlüssel 2. Bolzen

- Entfernen Sie das vorhandene Messer. Falls das Werkzeug im Betrieb war, reinigen Sie die Oberflächen der Hobelwelle sowie die Druckplatte sorgfältig. Lösen Sie zur Demontage der Messer an der Hobelwelle die drei Befestigungsbolzen mit dem Steckschlüssel. Die Druckplatte löst sich gemeinsam mit den Messern.

► Abb.8: 1. Flachkopfschraube 2. Einstellplatte 3. Positionierhilfen für Hobelmesser 4. Zieheisen 5. Absatz der Einstellplatte 6. Feststellplatte 7. Innenflanke der Messplatte 8. Messsockel 9. Rückseite des Messsockels 10. Wendemesser

- Zur Montage der Messer müssen Sie die Einstellplatte mit den Flachkopfschrauben lose an der Feststellplatte befestigen und das Wendemesser so auf den Messsockel setzen, dass die Schnittkante des Messers mit der Innenflanke der Messplatte bündig ist.
- Setzen Sie die Einstell-/Feststellplatte so auf den Messsockel, dass die Positionierhilfen für das Hobelmesser auf der Feststellplatte in der Rille des Wendemessers sitzen, und drücken Sie dann den Absatz der Einstellplatte bündig an die Rückseite des Messsockels, und ziehen Sie die Flachkopfschrauben an.

- Das Messer muss unbedingt bündig an der Innenflanke der Messplatte ausgerichtet sein. Außerdem ist es wichtig, dass die Positionierhilfen für das Hobelmesser in der Messerrille sitzen und der Absatz der Einstellplatte bündig an der Rückseite des Messsockels ausgerichtet ist. Überprüfen Sie diese Positionen sorgfältig, damit ein gleichmäßiger Schnitvorgang gewährleistet ist.
- Schieben Sie den Absatz der Einstellplatte in die Rille der Hobelwelle.

► Abb.9: 1. Wendemesser 2. Rille 3. Feststellplatte 4. Sechskantflanschschrauben 5. Druckplatte 6. Hobelwelle 7. Einstellplatte

- Setzen Sie die Druckplatte über die Einstell-/Feststellplatte, und schrauben Sie die drei Sechskantflanschschrauben so fest, dass zwischen Hobelwelle und Feststellplatte ein Abstand besteht, um das Wendemesser in die richtige Position zu bringen. Das Messer wird über die Positionierhilfen für das Hobelmesser auf der Feststellplatte positioniert.
- Die Längeneinstellung des Messers muss manuell so erfolgen, dass die Messerkanten frei liegen und jeweils den gleichen Abstand zum Gehäuse auf der einen Seite und der Metallklammer auf der anderen Seite haben.
- Ziehen Sie (mit dem mitgelieferten Steckschlüssel) die drei Sechskantflanschschrauben an, und drehen Sie die Hobelwelle, um die Abstände zwischen den Messerkanten und dem Werkzeugkörper zu überprüfen.
- Überprüfen Sie noch einmal, ob die drei Sechskantflanschschrauben fest sitzen.
- Wiederholen Sie die Vorgehensweisen 1 bis 9 für das andere Messer.

Richtige Einstellung des Hobelmessers

Wenn das Messer nicht richtig und fest sitzt, ist Ihre Hobelfläche nach der Bearbeitung rau und uneben. Das Messer muss so montiert werden, dass die Schnittkante absolut gleich verläuft, also parallel zur Fläche des hinteren Gleitschuhs.

Unten finden Sie einige Beispiele für korrekte und falsche Einstellungen.

(A) Vorderseite (beweglicher Schuh)

(B) Hinterseite (fester Schuh)

Korrekte Einstellung

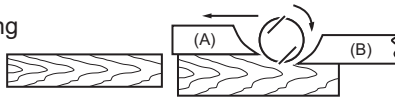

Auch wenn es in dieser Seitenansicht nicht zu sehen ist, verlaufen die Kanten der Blätter genau parallel zur hinteren Grundfläche.

Grund: Bei einem oder beiden Blättern verläuft die Kante nicht parallel zur hinteren Grundlinie.

Kerben in der Oberfläche



Furche am Anfang

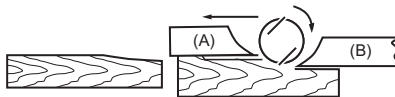

Grund: Eine oder beide Blattkanten stehen nicht weit genug über die hintere Grundlinie hinaus.

Furche am Ende

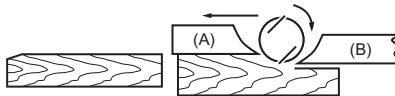

Grund: Eine oder beide Blattkanten stehen zu weit über die hintere Grundlinie hinaus.

Staubbeutel (Zubehör)

► **Abb.11:** 1. Staubbeutel 2. Stutzen

Für Werkzeug ohne Düse

Entfernen Sie die Spanabdeckung und installieren Sie die Düse (Sonderzubehör). Bringen Sie den Staubbeutel an der Düse an. Die Düse ist spitz zulaufend. Drücken Sie den Staubbeutel beim Anschließen bis zum Anschlag auf die Düse, damit er sich während des Betriebs nicht löst.

Für Werkzeug mit Düse

Bringen Sie den Staubbeutel an der Düse an. Die Düse ist spitz zulaufend. Drücken Sie den Staubbeutel beim Anschließen bis zum Anschlag auf die Düse, damit er sich während des Betriebs nicht löst.

► **Abb.12:** 1. Verschluss

Wenn der Staubbeutel etwa halb voll ist, sollten Sie ihn vom Werkzeug entfernen und den Verschluss herausziehen. Leeren Sie den Inhalt des Staubbeutels, und schnippen Sie leicht dagegen, damit sich Partikel lösen, die möglicherweise an der Innenseite haften und eine weitere Sammlung behindern können.

HINWEIS:

- Wenn Sie einen Makita-Staubsauger an das Werkzeug anschließen, können Sie effizienter und sauberer arbeiten.

Anschließen eines Staubsaugers

► **Abb.13**

Für Werkzeug ohne Düse

Für größere Sauberkeit bei der Arbeit schließen Sie einen Makita-Staubsauger an Ihr Werkzeug an. Entfernen Sie den Spanfänger vom Werkzeug, bevor Sie den Staubsauger anschließen. Schließen Sie dann den Schlauch des Staubsaugers an den Stutzen (Sonderzubehör) an, wie in der Abbildung dargestellt.

Für Werkzeug mit Düse

Für größere Sauberkeit bei der Arbeit schließen Sie einen Makita-Staubsauger an Ihr Werkzeug an. Schließen Sie dann den Schlauch des Staubsaugers an die Düse an, wie in der Abbildung dargestellt.

Bogenrohr (optionales Zubehör)

► **Abb.14:** 1. Bogenrohr 2. Stutzen

Mit Hilfe eines Bogenrohrs kann die Richtung des Spanauswurfs geändert und somit eine erhöhte Sauberkeit bei der Arbeit erzielt werden.

Für Werkzeug ohne Düse

Entfernen Sie die Spanabdeckung und installieren Sie die Düse (Sonderzubehör). Befestigen Sie das Bogenrohr (Sonderzubehör) an der Düse des Werkzeugs, indem Sie es einfach aufstecken. Zur Entfernung muss es lediglich herausgezogen werden.

Für Werkzeug mit Düse

Befestigen Sie das Bogenrohr (Sonderzubehör) an der Düse des Werkzeugs, indem Sie es einfach aufstecken. Zur Entfernung muss es lediglich herausgezogen werden.

Reinigen des Absaugstutzens

Reinigen Sie den Absaugstutzen regelmäßig. Verwenden Sie Druckluft zum Reinigen des verstopften Absaugstutzens.

ARBEIT

⚠️ WARNUNG: Um die Verletzungsgefahr von Personen zu verringern, betreiben Sie das Werkzeug niemals, wenn Absaugstutzen oder Späneabdeckung nicht angebracht sind.

Halten Sie das Werkzeug mit einer Hand am Knauf und mit der anderen am Schaltergriff fest, wenn Sie mit dem Werkzeug arbeiten.

Hobelbetrieb

► **Abb.15:** 1. Start 2. Ende

Setzen Sie zuerst den vordere Werkzeuggleitschuh flach auf das Werkstück, ohne dass die Hobelmesser irgendwelchen Kontakt haben. Schalten Sie das Werkzeug ein, und warten Sie, bis die Messer ihre volle Drehzahl erreicht haben. Schieben Sie dann das Werkzeug langsam vorwärts. Üben Sie am Anfang des Hobelvorgangs Druck auf den vordere Gleitschuh, und am Ende des Hobelvorgangs Druck auf den hinteren Gleitschuh aus. Das Hobeln kann durch schräges Einspannen des Werkstücks erleichtert werden, so dass Sie leicht abwärts hobeln können. Geschwindigkeit und Tiefe des Schnittes bestimmen die Art der Bearbeitung. Der Elektrohobel hält eine Messerdrehzahl aufrecht, die gewährleistet, dass Holzspäne keine Blockierung verursachen. Für einen Grobschnitt kann die Schnitttiefe vergrößert werden, während für eine hohe Oberflächengüte die Schnitttiefe reduziert und das Werkzeug langsamer vorgeschoben werden sollte.

Falzen

► **Abb.16**

Für einen Stufenschnitt (siehe Abbildung) verwenden Sie den Parallelanschlag (Führungsschiene), den Sie als Zubehör erhalten.

► **Abb.17:** 1. Messerkante 2. Schnittlinie

Zeichnen Sie eine Schnittlinie auf dem Werkstück an. Setzen Sie den Parallelanschlag in die Öffnung an der Vorderseite des Werkzeugs ein. Richten Sie die Messerkante an der Schnittlinie aus.

► **Abb.18:** 1. Schraube 2. Parallelanschlag (Zubehör)

Stellen Sie den Parallelanschlag ein, bis er an der Seitenkante des Werkstücks anliegt, und sichern Sie ihn mit der Schraube.

► **Abb.19**

Achten Sie beim Hobeln darauf, dass der Parallelanschlag eng an der Seitenkante des Werkstücks anliegt. Andernfalls erhalten Sie möglicherweise ein ungleichmäßiges Bearbeitungsergebnis. Die maximale Falztiefe beträgt 9 mm.

► **Abb.20**

Der Parallelanschlag lässt sich durch eine Holzleiste verlängern. Zur Befestigung dieser Holzleiste bzw. einer (separat erhältlichen) Verlängerungsführung dienen die im Parallelanschlag vorhandenen Bohrungen.

Anfasen

► Abb.21

► Abb.22

Um einen Anfangsschnitt wie in der Abbildung auszuführen, richten Sie die "V"-Nut im vorderen Gleitschuh an der Werkstückkante aus, und führen dann den Hobel.

WARTUNG

▲ VORSICHT:

- Bevor Sie mit der Kontrolle oder Wartung des Werkzeugs beginnen, überzeugen Sie sich immer, dass es ausgeschaltet und der Stecker aus der Steckdose herausgezogen ist.
- Verwenden Sie zum Reinigen niemals Kraftstoffe, Benzin, Verdünnern, Alkohol oder ähnliches. Dies kann zu Verfärbungen, Verformungen oder Rissen führen.

Schleifen der Hobelmesser

Nur für herkömmliche Messer

► Abb.23: 1. Schleifvorrichtung

Für ein optimales Ergebnis halten Sie die Messer stets scharf. Entfernen Sie mit Hilfe der Schleifvorrichtung (Sonderzubehör) Kerben, und schleifen Sie eine feine Kante.

► Abb.24: 1. Flügelmutter 2. Messer (A) 3. Messer (B) 4. Seite (D) 5. Seite (C)

Lösen Sie zunächst die beiden Flügelmutter an der Haltevorrichtung, und setzen Sie die Messer (A) und (B) so ein, dass sie die Seiten (C) und (D) berühren. Ziehen Sie dann die Flügelmutter an.

► Abb.25

Tauchen Sie den Schleifstein vor dem Schleifen 2 oder 3 Minuten in Wasser. Halten Sie die Vorrichtung so, dass beide Messer den Schleifstein berühren. So werden die Messer gleichzeitig im gleichen Winkel geschliffen.

Kohlenwechsel

► Abb.26: 1. Grenzmarke

Nehmen Sie die Kohlen regelmäßig heraus und wechseln Sie sie. Wenn sie bis zur Grenzmarke verbraucht sind, müssen sie ausgewechselt werden. Die Kohlen müssen sauber sein und locker in ihre Halter hineinfallen. Die beiden Kohlen müssen gleichzeitig ausgewechselt werden. Verwenden Sie ausschließlich gleiche Kohlen.

► Abb.27: 1. Spanfänger 2. Schraubendreher

► Abb.28: 1. Stutzen 2. Schraubendreher

Entfernen Sie die Spanabdeckung oder Düse mit Hilfe eines Schraubendrehers.

► Abb.29: 1. Kohlenhalterdeckel 2. Schraubendreher

Schrauben Sie mit einem Schraubenzieher den Kohlenhalterdeckel ab. Wechseln Sie die verschlissenen Kohlen, legen Sie neue ein und schrauben Sie den Deckel wieder auf.

Zur Aufrechterhaltung der SICHERHEIT und ZUVERLÄSSIGKEIT des Produkts müssen die Reparaturen und alle Wartungen und Einstellungen von den autorisierten Servicestellen der Firma Makita und unter Verwendung der Ersatzteile von Makita durchgeführt werden.

SONDERZUBEHÖR

▲ VORSICHT:

- Für Ihr Werkzeug Makita, das in dieser Anleitung beschrieben ist, empfehlen wir folgende Zubehörteile und Aufsätze zu verwenden. Bei der Verwendung anderer Zubehörteile oder Aufsätze kann die Verletzungsgefahr für Personen drohen. Die Zubehörteile und Aufsätze dürfen nur für ihre festgelegten Zwecke verwendet werden.

Wenn Sie nähere Informationen bezüglich dieses Zubehörs benötigen, wenden Sie sich bitte an Ihre örtliche Servicestelle der Firma Makita.

- Hobelmesser aus Hochgeschwindigkeitsstahl
- Hobelmesser aus Wolframkarbid (für eine längere Lebensdauer des Messers)
- Wendemesser
- Schleifvorrichtungssatz
- Messerstärken-Set
- Feststellplatten-Set
- Parallelanschlag (Führungsschiene)
- Führungsschienen-Verlängerungssatz
- Schleifstein
- Düse
- Staubbeutel-Set
- Bogenrohr
- Steckschlüssel

HINWEIS:

- Einige der in der Liste aufgeführten Elemente sind dem Werkzeugpaket als Standardzubehör beigelegt. Diese können in den einzelnen Ländern voneinander abweichen.

RÉSZLETES LEÍRÁS

Modell	KP0800
Gyalulási szélesség	82 mm
Gyalulási mélység	2,5 mm
Hajópadlózási mélység	9 mm
Üresjárat sebesség (min ⁻¹)	17 000
Teljes hossz	285 mm
Tiszta tömeg	2,7 kg
Biztonsági osztály	▣/II

- Folyamatos kutató- és fejlesztőprogramunk eredményeként az itt felsorolt tulajdonságok figyelmeztetés nélkül megváltozhatnak.
- A tulajdonságok országról országra különbözhetnek.
- Súly, az EPTA 01/2014 eljárás szerint

Rendeltetés

A szerszám fa felületek gyalulására használható.

Tápfeszültség

A szerszámot kizárólag olyan egyfázisú, váltóáramú hálózatra szabad kötni, amelynek feszültsége meg egyezik az adattábláján szereplő feszültséggel. A szerszám kettős szigetelésű, ezért földelővezeték nélküli aljzatról is működtethető.

Zaj

A tipikus A-súlyozású zajszint, az EN62841-2-14 szerint meghatározva:

Hangnyomásszint (L_{PA}): 85 dB(A)
 Hangteljesítményszint (L_{WA}): 96 dB (A)
 Bizonytalanság (K): 3 dB(A)

MEGJEGYZÉS: A zajkibocsátás értéke a szabványos vizsgálati eljárásnak megfelelően lett mérve, és segítségével az elektromos kéziszerszámok összehasonlíthatók egymással.

MEGJEGYZÉS: A zajkibocsátás értékének segítségével előzetesen megbecsülhető a rezgésnek való kitettség mértéke.

▲ FIGYELMEZTETÉS: Viseljen fülvédőt!

▲ FIGYELMEZTETÉS: A szerszám zajkibocsátása egy adott alkalmazásnál elérhet a megadott értéktől a használat módjától, különösen a feldolgozott munkadarab fajtájától függően.

▲ FIGYELMEZTETÉS: Határozza meg a kezelő védelmét szolgáló munkavédelmi lépéseket, melyek az adott munkafeltételek melletti vibrációs hatás becsült mértékén alapulnak (figyelembe véve a munkaciklus elemeit, mint például a gép leállításának és üresjáratának mennyiségét az elindítások száma mellett).

Vibráció

A vibráció teljes értéke (háromtengelyű vektorösszeg) az EN62841-2-14 szerint meghatározva:

Üzem mód: felület csiszolás
 Rezgés kibocsátás (a_h): 2,5 m/s²
 Bizonytalanság (K): 1,5 m/s²

MEGJEGYZÉS: A rezgés teljes értéke a szabványos vizsgálati eljárásnak megfelelően lett mérve, és segítségével az elektromos kéziszerszámok összehasonlíthatók egymással.

MEGJEGYZÉS: A rezgés teljes értékének segítségével előzetesen megbecsülhető a rezgésnek való kitettség mértéke.

▲ FIGYELMEZTETÉS: A szerszám rezgés kibocsátása egy adott alkalmazásnál elérhet a megadott értéktől a használat módjától, különösen a feldolgozott munkadarab fajtájától függően.

▲ FIGYELMEZTETÉS: Határozza meg a kezelő védelmét szolgáló munkavédelmi lépéseket, melyek az adott munkafeltételek melletti vibrációs hatás becsült mértékén alapulnak (figyelembe véve a munkaciklus elemeit, mint például a gép leállításának és üresjáratának mennyiségét az elindítások száma mellett).

EK Megfelelőségi nyilatkozat

Csak európai országokra vonatkozóan

Az EK-megfelelőségi nyilatkozat az útmutató „A” mellékletében található.

A szerszámgépekre vonatkozó általános biztonsági figyelmeztetések

▲ FIGYELMEZTETÉS: Olvassa el a szerszámgéphez mellékelt összes biztonsági figyelmeztetést, utasítást, illusztrációt és a műszaki adatokat. A következőkben leírt utasítások figyelmen kívül hagyása elektromos áramütést, tüzet és/vagy súlyos sérülést eredményezhet.

Őrizzen meg minden figyelmeztetést és utasítást a későbbi tájékozódás érdekében.

A figyelmeztetésekben szereplő "szerszámgép" kifejezés az Ön hálózatról (vezetékes) vagy akkumulátorról (vezeték nélküli) működtetett szerszámgépére vonatkozik.

A gyalura vonatkozó biztonsági figyelmeztetések

1. Várja meg, amíg a vágószerszám teljesen leáll, mielőtt leteszi. Ha egy szabadon forgó vágókés valamilyen felülettel érintkezik, ez az irányítás elvesztéséhez és súlyos sérüléshez vezethet.
2. A szerszámgépet a szigetelt markolási felületeinél fogva tartsa, mert előfordulhat, hogy a vágókés érintkezik a tápkábellel. A feszültség alatt lévő vezeték elvágásakor a szerszám szabadon álló fém részei is áram alá kerülhetnek, és áramütés érheti a kezelőt.
3. Szorítókkal vagy más praktikus módon rögzítse és támassza meg a munkadarabot egy szilárd padozaton. Ha a munkadarabot a kezével vagy a testével tartja meg, az instabil lehet, és a kezelő elvesztheti uralmát a szerszám felett.
4. Rongyok, ruhák, vezetékek, zsinog és hasonló tárgyak soha nem lehetnek a munkaterület körül.
5. Kerülje a szegek átvágását. A művelet megkezdése előtt ellenőrizze a munkadarabot, és húzza ki belőle az összes szeget.
6. Csak éles késeket használjon. Kezelje nagyon óvatosan a késeket.
7. A használat előtt ellenőrizze, hogy a késeket rögzítő csavarok szorosan meg vannak-e húzva.
8. Szilárdan tartsa a szerszámot mindkét kezével.
9. Ne nyúljon a forgó részekhez.
10. Mielőtt használja a szerszámot a tényleges munkadarabon, hagyja járni egy kicsit. Figyelje a rezgéseket vagy az imbolygást, amelyek rosszul felszerelt vagy rosszul kiegyensúlyozott tárcsára utalhatnak.
11. Ellenőrizze, hogy a fűrész tárcsa nem ér-e a munkadarabhoz, mielőtt bekapcsolja a kapcsolót.
12. A vágás megkezdése előtt várja meg, amíg a kés teljes sebességgel forog.
13. Bármilyen beállítás előtt mindig kapcsolja ki a szerszámot, és várja meg, amíg a kések teljesen megállnak.
14. Soha ne tegye az ujját a forgácsgyűjtő vátjába. A vajat eltömődhet nedves fa megmunkálása-kor. Takarítsa ki a forgácsot egy bottal.
15. Ne hagyja a működő szerszámot felügyelet nélkül. Csak kézben tartva használja a szerszámot.
16. Mindig mindkét kést vagy dobfelet cserélje, mert az ellenkező esetben kialakuló kiegyensúlyozatlanság vibrációt okoz és csökkenti a szerszám élettartamát.
17. Csak az ebben a kézikönyvben megadott Makita késeket használja.
18. Mindig használja a megmunkált anyagnak és az alkalmazásnak megfelelő pormaszkot/gázálcot.

ŐRIZZE MEG EZEKET AZ UTASÍTÁSOKAT.

FIGYELMEZTETÉS: NE HAGYJA, hogy (a termék többszöri használatából eredő) kényelem és megszokás váltsa fel a termék biztonsági előírásainak szigorú betartását.

A HELYTELEN HASZNÁLAT és a használati útmutatóban szereplő biztonsági előírások megszegése súlyos személyi sérülésekhez vezethet.

MŰKÖDÉSI LEÍRÁS

⚠ VIGYÁZAT:

- Mindig bizonyosodjon meg a szerszám kikapcsolt és a hálózathoz nem csatlakoztatott állapotáról mielőtt ellenőrzi vagy beállítja azt.

A vágási mélység beállítása

► **Ábra1:** 1. Mutató 2. Gomb

A vágási mélység egyszerűen állítható, a szerszám elején található gombot forgatva addig, amíg a mutató nem mutat a kívánt vágási mélységre.

A kapcsoló használata

► **Ábra2:** 1. Reteszgomb vagy Kireteszelő gomb
2. Kioldókapcsoló

⚠ VIGYÁZAT:

- A szerszám hálózatra csatlakoztatása előtt mindig ellenőrizze hogy a kapcsoló kioldógombja megfelelően mozog és visszatér a kikapcsolt (OFF) állapotba elengedése után.

Reteszelőgombbal felszerelt szerszám

⚠ VIGYÁZAT:

- Huzamosabb használatkor a kapcsoló az "ON" pozícióban elreteszeltető a kezelő munkáját megkönnyítendő. Legyen nagyon körültekintő, amikor a szerszámot elreteszeli az "ON" pozícióban és szilárdan tartsa a szerszámot.

A szerszám elindításához egyszerűen nyomja meg a kapcsolót. A megállításhoz engedje el a kapcsolót. Folyamatos üzemhez nyomja meg a kapcsolót majd nyomja be a zárgombot.

A szerszám megállításához zárt kapcsolónál teljesen nyomja le majd engedje el a kapcsolót.

Kireteszelőgombbal felszerelt szerszám

Egy kireteszelőgomb szolgál annak elkerülésére, hogy a kioldókapcsolót véletlenül meghúzzák.

A szerszám bekapcsolásához nyomja le a kireteszelőgombot és húzza meg a kioldókapcsolót. Engedje fel a kioldókapcsolót a leállításhoz.

Talp

► **Ábra3:** 1. Gyalukés 2. Hátsó alaplemez 3. Talp

Egy vágási műveletet követően emelje fel a szerszám hátsó részét és a talp a hátsó alaplemez szintje alá kerül. Ezzel megelőzhető a szerszám késeinek károsodása.

ÖSSZESZERELÉS

⚠ VIGYÁZAT:

- Mindig bizonyosodjon meg a szerszám kikapcsolt és a hálózathoz nem csatlakoztatott állapotáról mielőtt bármilyen munkát végezne rajta.

A gyalukések eltávolítása és felszerelése

⚠ VIGYÁZAT:

- Húzza meg a kést rögzítő csavarokat amikor felszereli a késeket a szerszámmra. A laza rögzítőcsavar veszélyes lehet. Mindig ellenőrizze, hogy azok megfelelően meg vannak húzva.
- Kezelje nagyon körültekintően a késeket. Használjon kesztyűt vagy valamilyen ruhadarabot az ujjai és kezei védelmére a kések eltávolításakor és felszerelésükor.
- A kések felszereléséhez és eltávolításához csak a mellékelt Makita kulcsot használja. Ennek elmulasztása esetén a rögzítőcsavarokat túl húzhatja vagy nem húzza meg eléggé. Ez sérülésekhez vezethet.

Hagyományos gyalukéssel felszerelt szerszám

► **Ábra4:** 1. Dugókulcs 2. Fejescsavar

► **Ábra5:** 1. Fejescsavarok 2. Dob 3. Gyalukés 4. Dobfedél 5. Beállítólemez

► **Ábra6:** 1. A sablonlemez belső széle 2. Kés széle 3. Gyalukés 4. Beállítólemez 5. Csavarok 6. Sarok 7. Sablon alapzatának hátoldala 8. Egyengetőlap 9. Sablon alapzata

A kések eltávolításához a dobról csavarja ki a rögzítőcsavarokat a dugókulccsal. A dobfedél lejön a késekkel együtt.

A kések felszerelésükor először távolítsa el a forgácsot és az idegen tárgyakat, amelyek odatapadtak a dobhoz vagy a késekhez. Ugyanolyan méretű és súlyú késeket használjon, vagy a dob rezegni/vibrálni fog, rossz gyalulási teljesítményt és végül a szerszám meghibásodását okozva.

Helyezze a kést a sablon alapzatára úgy, hogy a kés széle tökéletesen egy szintben legyen az alapzat lemezének elülső belső szélével. Helyezze a beállítólemezt a kése, majd egyszerűen nyomja le a beállítólemez sarkát egy szintbe a sablon alapzatának hátoldalával és húzza meg a két csavart a beállítólemezen. Most csúsztassa a beállítólemez sarkát a dob vajatába, majd rakja rá a dobfedelelet. Húzza meg a rögzítőcsavarokat a dugókulccsal egyenletesen és váltakozva.

Ismételje meg a fenti eljárást a másik késnél is.

Mini gyalukéssel felszerelt

szerszám

► **Ábra7:** 1. Dugókulcs 2. Fejescsavar

1. Távolítsa el a felszerelt kést, ha a szerszám használatban volt, akkor óvatosan tisztítsa meg a dob felületét és a dobfedelelet. A kések eltávolításához a dobról csavarja ki a három rögzítőcsavart a dugókulccsal. A dobfedél lejön a késekkel együtt.

► **Ábra8:** 1. Trapézfejú csavar 2. Beállítólemez 3. Gyalukéstartó fűlek 4. Egyengetőlap 5. Beállítólemez sarka 6. Beállítólemez 7. A sablonlemez belső széle 8. Sablon alapzata 9. Sablon alapzatának hátoldala 10. Mini gyalukés

2. A kések felszereléséhez lazán illessze a beállítólemezt a rögzítőlemezhez a trapézfejú csavarokkal és tegye a mini gyalukést a sablon alapzatára úgy, hogy a kések vágóéle tökéletesen egy szintben legyen az alapzat lemezének belső oldalával.

3. Helyezze a beállítólemezt/rögzítőlemezt a sablon alapzatára úgy, hogy a rögzítőlemez gyalukéstartó fűlei illeszkedjenek a mini gyalukés vágataihoz, majd nyomja le a beállítólemez sarkát egy szintbe a sablon alapzatának hátoldalával és húzza meg a trapézfejú csavarokat.

4. Nagyon fontos, hogy a kés egy szintben fekdjön a sablon alapzatának oldalával, a gyalukéstartó fűlek a gyalukés vágataiban legyenek és a beállítólemez sarka egy szintben legyen a sablon alapzatának hátoldalával. Részletesen ellenőrizze ezeket a beállításokat az egyenletes vágás biztosítása érdekében.

5. Csúsztassa a rögzítőlemez sarkát a dobon található vajatba.

► **Ábra9:** 1. Mini gyalukés 2. Horony 3. Beállítólemez 4. Peremes hatlapfejú csavar 5. Dobfedél 6. Dob 7. Beállítólemez

6. Tegye a dobfedelelet a beállítólemez/rögzítőlemez fölé és csavarja be a három hatlapfejú csavart úgy, hogy a dob és a rögzítőlemez között maradjon hézag a mini gyalukések helyreállításához. A kést a rögzítőlemez gyalukéstartó fűlei fogják beállítani.

7. A kés hosszanti beállítását kézzel kell elvégezni úgy, hogy a kés széle pontosan egyenlő távolságra legyen a burkolattól az egyik oldalon és a fém kerettől a másikon.

8. Húzza meg a három hatlapfejú csavart (a mellékelt dugókulccsal) és forgassa el a dobot a kés széle és a szerszám hézag közötti távolságok ellenőrzésére.

9. Ellenőrizze, hogy a három hatlapfejú csavar teljesen meg van húzva.

10. Ismételje meg az 1 – 9. eljárást a másik késnél is.

A gyalukés helyes beállításához

A gyalult felület durva és egyenetlen lesz, ha a kést nem állítja be megfelelően és biztonságosan. A kést úgy kell felszerelni, hogy a vágóéle abszolút vízszintes legyen, azaz párhuzamos a hátsó alaplemez felületével. A helyes és helytelen beállítás néhány példáját mutatja a lenti ábra.

- (A) első alap (mozgó láb)
- (B) hátsó alap (mozgó láb)

Helyes beállítás

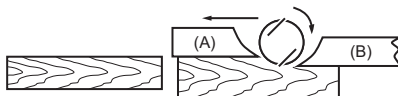

Habár ez a nézet nem mutathatja, a pengék vége teljesen párhuzamosan fut a hátsó alap felületével.

Hornyoz a felületen

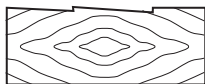

Ok: Az egyik vagy mindkét pengeél nem párhuzamos a hátsó alapvonalal.

Előre vés homorú vésővel

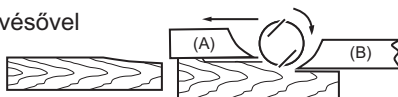

Ok: Az egyik vagy mindkét pengeél nem emelkedik ki elegendően a hátsó alapvonalat tekintve.

A végén vés homorú vésővel

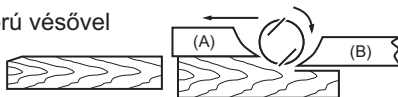

Ok: Az egyik vagy mindkét pengeél túl kiemelkedik a hátsó alapvonalat tekintve.

Porzsák (tartozék)

► **Ábra11:** 1. Porzsák 2. Fúvóka

Szívófej nélküli szerszám

Vegye le a forgácsvédőt és szerelje fel a szívófejét (opcionális kiegészítő) Illessze a porzsákot a szívófejre. A szívófej csőve fokozatosan vékonyodik. A porzsák csatlakoztatásakor nyomja rá erősen a szívófejre amennyire csak lehet, nehogy működés közben leessen.

Szívófejvel szerelt szerszám

Illessze a porzsákot a szívófejre. A szívófej csőve fokozatosan vékonyodik. A porzsák csatlakoztatásakor nyomja rá erősen a szívófejre amennyire csak lehet, nehogy működés közben leessen.

► **Ábra12:** 1. Szorító

Amikor a porzsák nagyjából a feléig megtelt, távolítsa el azt a szerszámról és húzza ki a rögzítőt. Ürítse ki a porzsák tartalmát, óvatosan megütögetve az oldalát az oldalához tapadt szemcsék eltávolítása érdekében, melyek akadályozhatják a por összegyűjtését.

MEGJEGYZÉS:

- Ha a szerszámmal Makita porszívót csatlakoztat, akkor hatékonyabb és tisztább megmunkálást tud végezni.

Porszívó csatlakoztatása

► **Ábra13**

Szívófej nélküli szerszám

Amikor tiszta gyalulást szeretne végezni, csatlakoztasson egy Makita porszívót a szerszámmal. Mielőtt csatlakoztatja a porszívót, távolítsa el a forgácsot az eszköztől. Ezt követően csatlakoztassa a porszívó csövét a szívófejhez (opcionális kiegészítő) az ábrának megfelelően.

Szívófejvel szerelt szerszám

Amikor tiszta gyalulást szeretne végezni, csatlakoztasson egy Makita porszívót a szerszámmal. Ezt követően csatlakoztassa a porszívó csövét a csatlakozóhoz az ábrának megfelelően.

Könyökcső (opcionális kiegészítő)

► **Ábra14:** 1. Könyökcső 2. Fúvóka

A könyökcső használatával megváltoztatható a forgács kilépési iránya és tisztább munka végezhető.

Szívófej nélküli szerszám

Vegye le a forgácsvédőt és szerelje fel a szívófejét (opcionális kiegészítő) Szerelje fel a könyökcsővet (opcionális kiegészítő) a szerszám szívófejére úgy, hogy egyszerűen rácsúsztassa azt. Az eltávolításhoz csak húzza azt ki.

Szívófejvel szerelt szerszám

Szerelje fel a könyökcsővet (opcionális kiegészítő) a szerszám szívófejére úgy, hogy egyszerűen rácsúsztassa azt. Az eltávolításhoz csak húzza azt ki.

A fűvóka tisztítása

Tisztítsa rendszeresen a fűvókát. Az eltömődött fűvóka tisztításához használjon sűrített levegőt.

ÜZEMELTETÉS

▲ FIGYELMEZTETÉS: A személyi sérülés kockázatának elkerülése érdekében ne működtesse fűvókát, illetve felhelyezett forgácsfedél nélkül.

Erdősen fogja a szerszámot a munkavégzés során, egyik kezével a gombon, másik kezével pedig a kapcsolófogantyún.

Gyalulás

► **Ábra15:** 1. Kezdet 2. Vég

Először fektesse a szerszám elülső alaplemezt a munkadarab felületére úgy, hogy a kések ne érjenek semmihez. Kapcsolja be a szerszámot és várja meg, amíg a kések teljes sebességen mozognak. Ezután egyenletesen tolja előre a szerszámot. Fejtsen ki nyomást a szerszám elülső részére a gyalulás kezdetekor és a hátsóra a gyalulás befejezésekor. A gyalulás könnyebbé válik, ha megdönti és úgy rögzíti a munkadarabot, hogy a gyalulás valamennyire egy lejtőn történjen. A sebesség és a vágási mélység meghatározzák a megmunkálás jellegét. Az erőgyalu olyan sebességgel vág, amely biztosítja, hogy ne akadjanak be a forgácsok. A durvább vágáshoz a vágási mélység megnövelhető, míg a finom megmunkáláshoz le kell csökkentenie a vágási mélységet és lassabban kell előretolni a szerszámot.

Hajópadlózás (Összezeresztés)

► **Ábra16**

Az ábrán látható lépcsős vágáshoz használja a szélvezetőt (vezetővonalzót), amely a gép tartozéka.

► **Ábra17:** 1. Kés szélé 2. Vágóvonal

Rajzolja a vágóvonalat a munkadarabra. Helyezze a szélvezetőt a szerszám elején található furatba. Igazítsa a kés szélét a vágóvonalra.

► **Ábra18:** 1. Csavar 2. Szélvezető (tartozék)

Állítsa be a szélvezetőt, hogy az érintse a munkadarab oldalát, majd rögzítse azt a csavar meghúzásával.

► **Ábra19**

Gyaluláskor tolja a szerszámot úgy, hogy a szélvezető egy szintben legyen a munkadarab oldalával. Ellenkező esetben a gyalulás egyenetlen lehet.

A maximális hajópadlózási (összezeresztési) mélység 9 mm.

► **Ábra20**

Lehet, hogy meg szeretné majd hosszabbítani a vezető hosszát egy fadarab hozzáillesztésével. Erre a célra a vezető furatokkal van ellátva, valamint furatokkal rendelkezik egy vezetőhosszabbító (opcionális kiegészítő) hozzáillesztéséhez is.

Élletörés

► **Ábra21**

► **Ábra22**

Az ábrán látható élettörő vágásokhoz igazítsa a az elülső alaplemezen található "V" vájatot a munkadarab széléhez és gyalulja azt le.

KARBANTARTÁS

▲ VIGYÁZAT:

- Mindig bizonyosodjék meg arról hogy a szerszám kikapcsolt és a hálózatra nem csatlakoztatott állapotban van mielőtt a vizsgálatához vagy karbantartásához kezdene.
- Soha ne használjon gázolajt, benzint, hígítót, alkoholt vagy hasonló anyagokat. Ezek elszineződést, alakvesztést vagy repedést okozhatnak.

A gyalukések élezése

Csak a hagyományos késeknél

► **Ábra23:** 1. Élezőfoglat

A késeket mindig tartsa élesen a legjobb teljesítmény érdekében. Használja az élezőfoglatot (opcionális kiegészítő) a bemetszések eltávolításához és az él kimunkálásához.

► **Ábra24:** 1. Szárnyasanya 2. Kés (A) 3. Kés (B) 4. Oldal (D) 5. Oldal (C)

Először lazítsa meg a két szárnyascsavart a foglaton és helyezze be az (A) és (B) késeket úgy, hogy azok érintkezzenek a (C) és (D) oldalakkal. Ezután húzza meg a szárnyascsavarokat.

► **Ábra25**

Merítse vízbe a fenőkövet 2 - 3 percre az élezés előtt. Tartsa úgy a foglatot, hogy mindkét kés érintkezzen a fenőkövel, hogy egyszerre történjen az élezésük, ugyanolyan szög alatt.

A szénkefék cseréje

► **Ábra26:** 1. Határjelzés

A szénkefákat cserélje és ellenőrizze rendszeresen. Cserélje ki azokat amikor lekopnak egészen a határjelzésig. Tartsa tisztán a szénkefákat és biztosítsa hogy szabadon mozoghassanak tartójukban. Mindkét szénkefét egyszerre cserélje ki. Használjon egyforma szénkefákat.

► **Ábra27:** 1. Forgácsfedél 2. Csavarhúzó

► **Ábra28:** 1. Fűvóka 2. Csavarhúzó

A forgácsfedél vagy a szívófej eltávolításához használjon csavarhúzót.

► **Ábra29:** 1. Kefetartó sapka 2. Csavarhúzó

Csavarhúzó segítségével távolítsa el a kefetartó sapkát. Vegye ki a kopott szénkefákat, tegye be az újakat és helyezze vissza a kefetartó sapkákat.

A termék BIZTONSÁGÁNAK és MEGBÍZHATÓSÁGÁNAK fenntartásához, a javításokat, bármilyen egyéb karbantartást vagy beszbályozást a Makita Autorizált Szervizközpontoknak kell végrehajtaniuk, mindig Makita pótalkatrészek használatával.

OPCIONÁLIS KIEGÉSZÍTŐK

⚠ VIGYÁZAT:

- Ezek a tartozékok vagy kellékek ajánlottak az Önnek ebben a kézikönyvben leírt Makita szer számához. Bármely más tartozék vagy kellék használata személyes veszélyt vagy sérülést jelenthet. A tartozékot vagy kelléket használja csupán annak kifejezett rendeltetésére.

Ha bármilyen segítségre vagy további információra van szüksége ezekkel a tartozékokkal kapcsolatban, keresse fel a helyi Makita Szervizközpontot.

- Nagysebességű acél gyalukés
- Wolfram-karbid gyalukés (hosszabb élettartam)
- Mini gyalukés
- Élezőfoglapát
- Késsablon
- Rögzítőlapp készlet
- Szélvezető (vezetővonalzó)
- Vezetőhosszabbító készlet
- Fenőkö
- Szívófej
- Porzsák szerelvény
- Könyökcső
- Dugókulcs

MEGJEGYZÉS:

- A listán felsorolt néhány kiegészítő megtalálható az eszköz csomagolásában standard kiegészítőként. Ezek országonként eltérőek lehetnek.

TECHNICKÉ ÚDAJE

Model	KP0800
Šírka hobľovania	82 mm
Hĺbka hobľovania	2,5 mm
Hĺbka drážkovania	9 mm
Otáčky naprázdno (min ⁻¹)	17000
Celková dĺžka	285 mm
Hmotnosť netto	2,7 kg
Trieda bezpečnosti	□/II

- Vzhľadom na neustály výskum a vývoj podliehajú technické údaje uvedené v tomto dokumente zmenám bez upozornenia.
- Technické údaje sa môžu pre rôzne krajiny líšiť.
- Hmotnosť podľa postupu EPTA 01/2014

Určené použitie

Tento nástroj je určený na hobľovanie dreva.

Napájanie

Nástroj sa môže pripojiť len k zodpovedajúcemu zdroju s napätím rovnakým, aké je uvedené na typovom štítku, a môže pracovať len s jednofázovým striedavým napätím. Nástroj je vybavený dvojistou izoláciou, a preto sa môže používať pri zapojení do zásuviek bez uzemňovacieho vodiča.

Hluk

Typická hladina akustického tlaku záťaže A určená podľa štandardu EN62841-2-14:

Úroveň akustického tlaku (L_{pA}) : 85 dB (A)

Úroveň akustického tlaku (L_{WA}) : 96 dB (A)

Odchýlka (K): 3 dB (A)

POZNÁMKA: Deklarovaná hodnota emisií hluku bola meraná podľa štandardnej skúšobnej metódy a môže sa použiť na porovnanie jedného nástroja s druhým.

POZNÁMKA: Deklarovaná hodnota emisií hluku sa môže použiť aj na predbežné posúdenie vystavenia ich účinkom.

VAROVANIE: Používajte ochranu sluchu.

VAROVANIE: Emisie hluku sa môžu počas skutočného používania elektrického nástroja odlišovať od deklarovanej hodnoty, a to v závislosti od spôsobov používania náradia a najmä typu spracúvaného obrobku.

VAROVANIE: Nezabudnite označiť bezpečnostné opatrenia s cieľom chrániť obsluhu, a to tie, ktoré sa zakladajú na odhade vystavenia účinkom v rámci reálnych podmienok používania (berúc do úvahy všetky súčasti prevádzkového cyklu, ako sú doby, kedy je nástroj vypnutý a kedy beží bez zaťaženia, ako dodatok k dobe zapnutia).

Vibrácie

Celková hodnota vibrácií (trojosový vektorový súčet)

určená podľa štandardu EN62841-2-14:

Režim činnosti: povrchové brúsenie

Emisie vibrácií (a_{h1}) : 2,5 m/s²

Odchýlka (K): 1,5 m/s²

POZNÁMKA: Deklarovaná celková hodnota vibrácií bola meraná podľa štandardnej skúšobnej metódy a môže sa použiť na porovnanie jedného nástroja s druhým.

POZNÁMKA: Deklarovaná celková hodnota vibrácií sa môže použiť aj na predbežné posúdenie vystavenia ich účinkom.

VAROVANIE: Emisie vibrácií sa môžu počas skutočného používania elektrického nástroja odlišovať od deklarovanej hodnoty, a to v závislosti od spôsobov používania náradia a najmä typu spracúvaného obrobku.

VAROVANIE: Nezabudnite označiť bezpečnostné opatrenia s cieľom chrániť obsluhu, a to tie, ktoré sa zakladajú na odhade vystavenia účinkom v rámci reálnych podmienok používania (berúc do úvahy všetky súčasti prevádzkového cyklu, ako sú doby, kedy je nástroj vypnutý a kedy beží bez zaťaženia, ako dodatok k dobe zapnutia).

Vyhlasenie o zhode ES

Len pre krajiny Európy

Vyhlasenie o zhode ES sa nachádza v prílohe A tohto návodu na obsluhu.

Všeobecné bezpečnostné predpisy pre elektrické nástroje

VAROVANIE: Preštudujte si všetky bezpečnostné varovania, pokyny, vyobrazenia a technické špecifikácie určené pre tento elektrický nástroj. Pri nedodržaní všetkých nižšie uvedených pokynov môže dôjsť k úrazu elektrickým prúdom, požiaru alebo vážnemu zraneniu.

Všetky výstrahy a pokyny si odložte pre prípad potreby v budúcnosti.

Pojem „elektrický nástroj“ sa vo výstrahách vzťahuje na elektricky napájané elektrické nástroje (s káblom) alebo batériou napájané elektrické nástroje (bez kábla).

Bezpečnostné varovania pre hobl'ovačku

1. **Počkajte, kým sa rezný nástroj zastaví, a až potom nástroj položte.** Nechránený otáčajúci sa rezný nástroj môže zachytiť povrch s dôsledkom možnej straty kontroly nad nástrojom a vážneho poranenia.
2. **Elektrický nástroj pri práci držte len za izolované úchopné povrchy, pretože rezačka sa môže dostať do kontaktu s káblom.** Preseknutie vodiča pod napätím môže spôsobiť „vodivosť“ kovových častí elektrického nástroja s dôsledkom zasiahnutia obsluhy elektrickým prúdom.
3. **Pomocou svoriek alebo iným praktickým spôsobom zaistíte a pripevníte obrobok k stabilnému povrchu.** Pri držaní obrobku rukou alebo pri opretí o telo nebude obrobok stabilný a môžete nad ním stratiť kontrolu.
4. **V blízkosti pracovnej oblasti by sa nikdy nemali ponechávať handry, oblečenie, šnúry a podobné predmety.**
5. **Nerežte kince. Pred prácou skontrolujte, či na obrobku nie sú kince, a prípadné kince odstráňte.**
6. **Používajte len ostré čepele. S čepeľami zaobchádzajte veľmi opatrne.**
7. **Pred prácou skontrolujte, či sú montážne matice čepeľí pevne utiahnuté.**
8. **Držte náradie pevne oboma rukami.**
9. **Nepríbližujte ruky k otáčajúcim sa častiam.**
10. **Skôr než použijete nástroj na obrobku, nechajte ho chvíľu bežať. Sledujte, či nedochádza k vibráciám alebo hádzaniu, ktoré by mohli naznačovať nesprávnu montáž alebo nesprávne vyváženú čepeľ.**
11. **Skôr než zapnete spínač, skontrolujte, či sa čepeľ nedotýka obrobku.**
12. **Skôr než začnete rezať, počkajte, kým čepeľ nedosiahne plnú rýchlosť.**
13. **Skôr než vykonáte akékoľvek úpravy, vždy vypnite nástroj a počkajte, kým sa čepele úplne nezastavia.**
14. **Nikdy nevkladajte prst do žľabu na triesky. Žľab sa môže pri rezaní vlhkého dreva zaseknúť. Triesky vyčistíte paličkou.**
15. **Nenechávajte nástroj v prevádzke bez dozoru. Pracujte s nástrojom, len keď ho držíte v rukách.**
16. **Vždy vymieňajte obe čepele alebo kryty na bubne, inak bude následná nevyváženosť spôsobovať vibrácie a skracovať životnosť nástroja.**
17. **Používajte len čepele Makita špecifikované v tejto príručke.**
18. **Vždy používajte správnu protiprachovú masku/respirátor pre konkrétny materiál a použitie.**

TIETO POKYNY USCHOVAJTE.

VAROVANIE: NIKDY nepripustíte, aby seba-vedomie a dobrá znalosť výrobku (získané opakovaným používaním) nahradili presné dodržiavanie bezpečnostných pravidiel pre náradie.

NESPRÁVNE POUŽÍVANIE alebo nedodržiavanie bezpečnostných zásad uvedených v tomto návode môže viesť k vážnemu zraneniu.

POPIS FUNKCIE

POZOR:

- Pred nastavovaním nástroja alebo kontrolou jeho funkcie sa vždy presvedčte, že je vypnutý a vytiahnutý zo zásuvky.

Nastavenie hĺbky rezu

► **Obr.1:** 1. Ukazovateľ 2. Gombík

Hĺbku rezu môžete nastaviť jednoduchým otáčaním gombíka na prednej strane nástroja, takže ukazovateľ hĺbky smeruje na požadovanú hĺbku rezu.

Zapínanie

► **Obr.2:** 1. Tlačidlo zablokovania alebo tlačidlo odblokovania 2. Spínač

POZOR:

- Pred pripojením nástroja do zásuvky vždy skontrolujte, či spúšť funguje správne a po uvoľnení sa vracia do vypnutej polohy.

Pre nástroj s uzamykacím tlačidlom

POZOR:

- Operátor môže počas dlhšieho používania zablokovať prepínač v polohe "ON", čo mu uľahčí prácu. Pri blokovaní nástroja v polohe "ON" buďte opatrní a nástroj pevne držte.

Ak chcete nástroj spustiť, stlačí tlačíť jeho spúšť. Ak chcete nástroj vypnúť, uvoľnite spúšť.
Ak chcete pracovať nepretržite, stlačte spúšť a potom stlačte blokovacie tlačidlo.
Ak chcete nástroj vypnúť zo zablokovanej polohy, stlačte spúšť naplno a potom ju pustite.

Pre nástroj s odomykacím tlačidlom

Aby nedochádzalo náhodnému potiahnutiu spúšťacieho spínača, nachádza sa tu odomykacie tlačidlo.
Ak chcete spustiť nástroj, stlačte odomykacie tlačidlo a potiahnite spúšťací spínač. Zastavíte ho uvoľnením spínača.

Päťka

► **Obr.3:** 1. Hobľovacia čepeľ 2. Zadná základňa 3. Opora

Po rezaní nadvihnite zadnú stranu nástroja tak, aby opora bola pod úrovňou zadnej základne. Zabráni to poškodeniu čepeľí nástroja.

MONTÁŽ

⚠ POZOR:

- Než začnete na nástroji robiť akékoľvek práce, vždy sa predtým presvedčte, že je vypnutý a vytiahnutý zo zásuvky.

Odstránenie alebo inštalácia čepeľí hobľovacieho stroja

⚠ POZOR:

- Pri inštalácii čepeľí na nástroj pritiahnite všetky inštaláčne skrutky čepele. Uvoľnená inštaláčna skrutka môže byť nebezpečná. Vždy kontrolujte, či sú skrutky dostatočne pritiahnuté.
- S čepeľami zaobchádzajte veľmi opatrne. Pri odstraňovaní alebo inštalácii čepeľí, používajte na ochranu prstov rukavice alebo handry.
- Pri odstraňovaní alebo inštalácii čepeľí používajte len kľúč Makita. V opačnom prípade môže dôjsť k nadmernému alebo naopak nedostatočnému pritiahnutiu inštaláčnych skrutiek. Môže to spôsobiť vaše poranenie.

Pre náradie so štandardnými hobľovacími čepeľami

- **Obr.4:** 1. Zastrkávací kľúč 2. Skrutka s maticou
- **Obr.5:** 1. Skrutky s maticou 2. Valec 3. Hobľovacia čepeľ 4. Kryt valca 5. Nastavovacia doska
- **Obr.6:** 1. Vnútorý okraj dosky meradla 2. Okraj čepele 3. Hobľovacia čepeľ 4. Nastavovacia doska 5. Skrutky 6. Pätka 7. Zadná strana základne meradla 8. Doska meradla 9. Základňa meradla

Ak chcete odstrániť čepele z valca, odskrutkujte pomocou zastrkávacieho kľúča inštaláčne skrutky. Kryt valca vypadne spolu s čepeľami.

Ak chcete nainštalovať čepele, najprv očistite všetky triesky a nečistoty nalepené na valci a čepeľoch. Používajte čepele rovnakých rozmerov a hmotnosti, pretože môže nastať vibrovanie bubna, čoho následkom môže byť oslabené hobľovanie až zlyhanie stroja. Čepeľ položte na meradlo čepele tak, aby bol okraj čepele úplne zarovno s vnútorným okrajom dosky pre zápusťkou s ryskou. Nastavovaciu dosku položte na čepeľ, potom mierne stlačte pätku nastavovacej dosky, aby bol zarovno so zadnou stranou základne meradla čepele a pritiahnite dve skrutky na nastavovacej doske. Pätku nastavovacej dosky zasuňte do ryhy na valci, a potom k nemu pripevnite kryt valca. Pomocou zastrkávacieho kľúča pritiahnite všetky inštaláčne skrutky. Pred druhú čepeľ zopakujte hore uvedený postup.

Pre nástroj s mini hobľovacími čepeľami

- **Obr.7:** 1. Zastrkávací kľúč 2. Skrutka s maticou
1. Odstráňte starú čepeľ, ak sa nástroj nepoužíva, dôkladne vyčistite povrch a kryt valca. Ak chcete odstrániť čepele z valca, odskrutkujte pomocou zastrkávacieho kľúča tri inštaláčne skrutky. Kryt valca vypadne spolu s čepeľami.
- **Obr.8:** 1. Skrutka so šošovkovitou valcovou hlavou 2. Nastavovacia doska 3. Polohovacie zarážky čepele hobľovacieho stroja 4. Doska meradla 5. Pätka nastavovacej dosky 6. Nastavovacia doska 7. Vnútorý okraj dosky meradla 8. Základňa meradla 9. Zadná strana základne meradla 10. Mini hobľovacia čepeľ
2. Ak chcete nainštalovať čepele, voľne pripevnite nastavovaciu dosku skrutkami s kónickou hlavou a mini hobľovaciu čepeľ nastavte na základňu meradla tak, aby bol rezací okraj čepele úplne zarovno s vnútornou stranou dosky meradla.
 3. Nastavovaciu dosku nastavte na základňu meradla tak, aby polohovacie zarážky čepele hobľovacieho stroja na nastavovacej doske zapadali do ryhy mini hobľovacej čepele, potom stlačte pätku nastavovacej dosky, aby bol zarovno so zadnou stranou základne meradla a pritiahnite skrutky s kónickou hlavou.
 4. Je dôležité, aby bola čepeľ zarovno s vnútornou stranou dosky meradla, polohovacie zarážky hobľovacej čepele vsadené v ryhe čepele a pätku nastavovacej dosky zarovno so zadnou stranou základne meradla. Skontrolujte toto nastavenie, aby ste zaistili jednotné rezanie.
 5. Pätku nastavovacej dosky zasuňte do ryhy na valci.
- **Obr.9:** 1. Mini hobľovacia čepeľ 2. Drážka 3. Nastavovacia doska 4. Prírubové skrutky so šesťhrannou hlavou 5. Kryt valca 6. Valec 7. Nastavovacia doska
6. Kryt valca nastavte nad nastavovaciu dosku a priskrutkujte ho tromi skrutkami s vonkajšou šesťhrannou hlavou tak, aby medzi valcom a nastavovacou doskou existovala medzera na posunutie mini hobľovacej čepele do pozície. Čepeľ bude umiestnená s polohovacími zarážkami hobľovacej čepele na nastavovacej doske.
 7. Pozdĺžnu polohu čepele musíte nastaviť ručne tak, aby boli konce čepele rovnako vzdialené od krytu na jednej strane a kovového držiaka na druhej.
 8. Pritiahnite tri skrutky s vonkajšou šesťhrannou hlavou (s dodaným zastrkávacím kľúčom) a otočte valec, aby ste skontrolovali vzdialenosť medzi koncami čepele a telom nástroja.
 9. Skontrolujte, či sú tri skrutky s vonkajšou šesťhrannou hlavou úplne pritiahnuté.
 10. Pre druhú čepeľ zopakujte postup podľa bodov 1 - 9.

Pre správne nastavenie hobľovacej čepele

Ak je čepeľ nesprávne nastavená, hobľovací povrch bude drsný a nerovný. Čepeľ namontujte tak, aby bol rezací koniec úplne rovný, čo znamená úplne paralelný s povrchom zadnej základne.

Príklady správnych a nesprávnych nastavení sú uvedené nižšie.

(A) Predná základňa (pohyblivá päťka)

(B) Zadná základňa (Nepohyblivá päťka)

Správne nastavenie

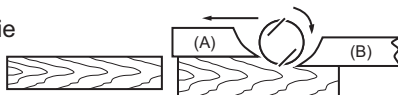

Hoci to pri pohľade z tejto strany nevidno, okraje ostří sú presne rovnobežne s povrchom zadnej základne.

Zárezy na povrchu



Príčina: Jeden alebo oba ostria nemajú okraj rovnobežne so zadnou základňou líniou.

Vyhľbovanie na začiatku

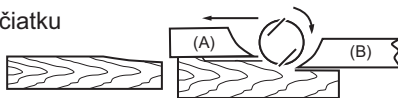

Príčina: Jeden alebo dva okraje ostria nevyčnievajú dostatočne voči zadnej základnej línií.

Vyhľbovanie na konci

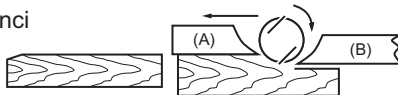

Príčina: Jeden alebo dva okraje ostria vyčnievajú príliš ďaleko voči zadnej základnej línií.

Vrecko na prach (príslušenstvo)

► Obr.11: 1. Vrecko na prach 2. Dýza

Pre náradie bez trysky

Demontujte kryt pre zachytávanie triesok a nainštalujte trysku (voliteľné príslušenstvo). Vrecko na prach pripojte na trysku. Tryska je kužeľovitá. Pri pripieňovaní vrečka na prach ho čo najviac zatlačte na trysku, aby ste zabránili jeho zosunutiu počas prevádzky.

Pre náradie s tryskou

Vrecko na prach pripojte na trysku. Tryska je kužeľovitá. Pri pripieňovaní vrečka na prach ho čo najviac zatlačte na trysku, aby ste zabránili jeho zosunutiu počas prevádzky.

► Obr.12: 1. Upínadlo

Ak je vrecko na prach približne napoly naplnené, odstráňte ho z nástroja a vytiahnite upínadlo. Vyprázdňte ho jemným vyklepaním tak, aby sa odlepili aj častice, ktoré by mohli brániť v ďalšom zbieraní prachu.

POZNÁMKA:

- Ak k nástroju pripojíte vysávač Makita, vaša práca bude efektívnejšia a čistejšia.

Pripojenie vysávača

► Obr.13

Pre náradie bez trysky

Ak chcete vykonávať čistú činnosť hobľovania, pripojte k náradíu vysávač značky Makita. Pred pripojením vysávača z náradia demontujte lapač triesok. Potom podľa obrázkového návodu pripojte k dýze (voliteľné príslušenstvo) hadicu vysávača.

Pre náradie s tryskou

Ak chcete vykonávať čistú činnosť hobľovania, pripojte k náradíu vysávač Makita. Potom pripojte k tryske hadicu vysávača podľa obrázkového návodu.

Kĺb (voliteľné príslušenstvo)

► Obr.14: 1. Ohyb 2. Dýza

Používanie kĺbu umožňuje zmenu smeru výstupu odrezkov na vykonávanie čistejšej práce.

Pre náradie bez trysky

Demontujte kryt pre zachytávanie triesok a nainštalujte trysku (voliteľné príslušenstvo). Na trysku náradia pripievte kĺb (voliteľné príslušenstvo), a to jednoduchým nasunutím. Ak ho chcete demontovať, stiahnite ho.

Pre náradie s tryskou

Na trysku náradia pripievte kĺb (voliteľné príslušenstvo), a to jednoduchým nasunutím. Ak ho chcete demontovať, stiahnite ho.

Čistenie hubice

Hubicu pravidelne čistite.
Na čistenie upchatej hubice používajte stlačený vzduch.

PRÁCA

VAROVANIE: Na zníženie rizika zranenia osôb nepoužívajte bez nainštalovanej hubice alebo krytu odrezkov.

Nástroj pri práci držte pevne s jednou rukou na tlačidlo a s druhou na spínacej rúčke.

Hobľovanie

► **Obr.15:** 1. Spustenie 2. Ukončenie

Najprv zasuňte prednú základňu nástroja na povrch obrobku tak, aby sa nedotýkal čepelí. Zapnite nástroj a počkajte kým čepele nedosahujú plnú rýchlosť. Potom nástroj posuňte mierne dopredu. Pri začatí hobľovania, zatlačte na prednú časť nástroja a pri dokončovaní hobľovania, zatlačte na zadnú časť. Hobľovanie bude jednoduchšie, ak obrobok nakloníte do stacionárnej polohy tak, aby ste mohli hobľovať v jemnom sklone. Rýchlosť a hĺbka rezu určuje aký bude koncový produkt. Hobľovací stroj si udržiava rýchlosť, pri ktorej nedochádza k zadieraniu odrezkov. Pre hrubé hobľovanie zvýšte hĺbku rezu, pokým pre dobrý koncový produkt by ste mali hĺbku rezu znížiť a stroj posúvať pomalšie.

Drážkovanie

► **Obr.16**

Ak chcete urobiť stupňovitý rez, ako je zobrazené na obrázku, použite okrajové pravítko (vodiace pravítko), ktoré sa dá zakúpiť ako príslušenstvo.

► **Obr.17:** 1. Okraj čepele 2. Čiara rezania

Nakreslite reznú linku na obrobok. Ochranné zariadenie na jemné brúsenie hrán vložte do otvoru na prednej strane nástroja. Okraj čepele nastavte do rovnakej úrovne s reznou linkou.

► **Obr.18:** 1. Skrutka 2. Okrajové pravítko (Príslušenstvo)

Ochranné zariadenie na jemné brúsenie hrán nastavte tak, aby sa dotýkalo strany obrobku, potom za zaistíte skrutkou.

► **Obr.19**

Pri hobľovaní posuňte nástroj s ochranným zariadením na jemné brúsenie hrán tak, aby bol zároveň so stranou obrobku. V opačnom prípade môže dôjsť k nerovnému hobľovaniu.

Maximálna hĺbka drážkovania je 9 mm.

► **Obr.20**

You may wish to add to the length of the fence by attaching an extra piece of wood. Pre tento účel, ako aj pre pripevnenie vodidla predĺženia (voliteľné príslušenstvo), sa v ochrannom zariadení nachádzajú vhodné otvory.

Skosenie hrán

► **Obr.21**

► **Obr.22**

Ak chcete urobiť zošikmený rez podľa obrázku, zarovnajete ryhu "V" v prednej základni s okrajom obrobku a ohobľujte ho.

ÚDRŽBA

POZOR:

- Než začnete robiť kontrolu alebo údržbu nástroja, vždy se presvedčte, že je vypnutý a vytiahnutý zo zásuvky.
- Nepoužívajte benzín, riedidlo, alkohol ani nič podobné. Mohlo by to spôsobiť zmenu farby, deformácie alebo praskliny.

Brúsenie hobľovacích čepelí

Len pre štandardné čepele

► **Obr.23:** 1. Držiak na brúsenie

Vždy udržiavajte čepele ostré, aby bolo hobľovanie, čo najúčinnjšie. Pomocou držiaka na brúsenie (voliteľné príslušenstvo) odstráňte zárezy a opracujte tak, aby ste dosiahli jemný okraj.

► **Obr.24:** 1. Krídlová matica 2. Čepeľ (A) 3. Čepeľ (B) 4. Strana (D) 5. Strana (C)

Najprv uvoľnite dve krídlové matice na držiaku a čepele (A) a (B) vložte tak, aby sa dotýkali strán (C) a (D). Potom pritiahnite krídlové matice.

► **Obr.25**

Brúsný kotúč namočte pred brúsením na 2 až 3 minúty do vody. Držiak uchopte tak, aby sa dotýkali strán brúsneho kotúča pre súvislé brúsenie v rovnakom uhle.

Výmena uhlíkov

► **Obr.26:** 1. Medzná značka

Uhlíky pravidelne vyberajte a kontrolujte. Ak sú opotrebované až po medznú značku, vymeňte ich. Uhlíky musia byť čisté a musia voľne zapadať do svojich držiakov. Oba uhlíky treba vymieňať súčasne. Používajte výhradne rovnaké uhlíky.

► **Obr.27:** 1. Kryt na odrezky 2. Skrutkovač

► **Obr.28:** 1. Dýza 2. Skrutkovač

Pomocou skrutkovača odstráňte kryt na triesky alebo trysku.

► **Obr.29:** 1. Veko držiaka uhlíka 2. Skrutkovač

Pomocou šraubovávka odskrutkujte veká uhlíkov. Vyjmite opotrebované uhlíky, vložte nové a zaskrutkujte veká naspäť.

Kvôli zachovaniu BEZPEČNOSTI a SPOLIAHLIVOSTI výrobkov musia byť opravy a akákoľvek ďalšia údržba či nastavovanie robené autorizovanými servisnými strediskami firmy Makita a s použitím náhradných dielov Makita.

VOLITEĽNÉ PRÍSLUŠENSTVO

▲ POZOR:

- Pre váš nástroj Makita, opísaný v tomto návode, doporučujeme používať toto príslušenstvo a nástavce. Pri použití iného príslušenstva či nástavcov môže hroziť nebezpečenstvo zranenia osôb. Príslušenstvo a nástavce sa môžu používať len na účely pre ne stanovené.

Ak potrebujete bližšie informácie týkajúce sa tohoto príslušenstva, obráťte sa na vaše miestne servisné stredisko firmy Makita.

- Vysokorychlostná oceľová hobľovacia čepeľ
- Hobľovacia oceľ z karbid-volfrámu (pre dlhú životnosť čepele)
- Mini hobľovacia čepeľ
- Úplný držiak na brúsenie
- Meradlo čepele
- Súprava nastavovacej dosky
- Ochranné zariadenie na jemné brúsenie hrán (vodiaca linka)
- Vodidlo predĺženia
- Orovnávací kameň
- Dýza
- Súprava vrecka na prach
- Kľb
- Zastrkávací kľúč

POZNÁMKA:

- Niektoré položky zo zoznamu môžu byť súčasťou balenia náradia vo forme štandardného príslušenstva. Rozsah týchto položiek môže byť v každej krajine odlišný.

TECHNICKÉ ÚDAJE

Model	KP0800
Šířka hoblování	82 mm
Hloubka hoblování	2,5 mm
Hloubka polodrážkování	9 mm
Otáčky naprázdno (min ⁻¹)	17 000
Celková délka	285 mm
Hmotnost netto	2,7 kg
Třída bezpečnosti	□/II

- Vzhledem k neustálému výzkumu a vývoji podléhají zde uvedené specifikace změnám bez upozornění.
- Specifikace se mohou pro různé země lišit.
- Hmotnost podle EPTA-Procedure 01/2014

Účel použití

Nářadí je určeno k hoblování dřeva.

Napájení

Nářadí smí být připojeno pouze k napájení se stejným napětím, jaké je uvedeno na výrobním štítku, a může být provozováno pouze v jednofázovém napájecím okruhu se střídavým napětím. Nářadí je vybaveno dvojitou izolací a může být tedy připojeno i k zásuvkám bez zemního vodiče.

Hlučnost

Typická vážená hladina hluku (A) určená podle normy EN62841-2-14:

Hladina akustického tlaku (L_{pA}): 85 dB(A)
 Hladina akustického výkonu (L_{WA}): 96 dB (A)
 Nejistota (K): 3 dB(A)

POZNÁMKA: Celková(é) hodnota(y) emisí hluku byla(y) změřena(y) v souladu se standardní zkušební metodou a dá se použít k porovnání nářadí mezi sebou.

POZNÁMKA: Hodnotu(y) deklarovaných emisí hluku lze také použít k předběžnému posouzení míry expozice vibracím.

VAROVÁNÍ: Používejte ochranu sluchu.

VAROVÁNÍ: Emise hluku se při používání elektrického nářadí ve skutečnosti mohou od deklarované(ých) hodnot(y) lišit v závislosti na způsobech použití nářadí.

VAROVÁNÍ: Nezapomeňte stanovit bezpečnostní opatření na ochranu obsluhy podle odhadu expozice ve skutečných podmínkách použití. (Vezměte přitom v úvahu všechny části provozního cyklu, tj. kromě doby zátěže například doby, kdy je nářadí vypnuté a kdy běží naprázdno.)

Vibrace

Celková hodnota vibrací (vektorový součet tří os) určená podle normy EN62841-2-14:
 Pracovní režim: broušení povrchu
 Emise vibrací (a_h): 2,5 m/s²
 Nejistota (K): 1,5 m/s²

POZNÁMKA: Celková(é) hodnota(y) deklarovaných vibrací byla(y) změřena(y) v souladu se standardní zkušební metodou a dá se použít k porovnání nářadí mezi sebou.

POZNÁMKA: Celkovou(é) hodnotu(y) deklarovaných vibrací lze také použít k předběžnému posouzení míry expozice vibracím.

VAROVÁNÍ: Emise vibrací se při používání elektrického nářadí ve skutečnosti mohou od deklarované(ých) hodnot(y) lišit v závislosti na způsobech použití nářadí.

VAROVÁNÍ: Nezapomeňte stanovit bezpečnostní opatření na ochranu obsluhy podle odhadu expozice ve skutečných podmínkách použití. (Vezměte přitom v úvahu všechny části provozního cyklu, tj. kromě doby zátěže například doby, kdy je nářadí vypnuté a kdy běží naprázdno.)

Prohlášení ES o shodě

Pouze pro evropské země

Prohlášení ES o shodě je obsaženo v Příloze A tohoto návodu k obsluze.

Obecná bezpečnostní upozornění k elektrickému nářadí

VAROVÁNÍ: Přečtěte si všechny bezpečnostní výstrahy i pokyny a prohlédněte si ilustrace a specifikace dodané k tomuto elektrickému nářadí. Nedodržení všech níže uvedených pokynů může vést k úrazu elektrickým proudem, požáru či vážnému zranění.

Všechna upozornění a pokyny si uschovejte pro budoucí potřebu.

Pojem „elektrické nářadí“ v upozorněních označuje elektrické nářadí, které se zapojuje do elektrické sítě, nebo elektrické nářadí využívající akumulátory.

Bezpečnostní výstrahy k hoblíku

- Před odložením nářadí vyčkejte, až se řezný nástroj zastaví.** Nekrytý rotační řezný nástroj může přijít do kontaktu s plochou, což může vést ke ztrátě kontroly a k vážnému zranění.
- Nářadí držte za izolované části držadel, neboť řezný nástroj může přijít do kontaktu s vlastním napájecím kabelem.** Zasažením vodiče pod napětím se může proud přenést do nechráněných kovových částí nářadí a obsluha může utrpět úraz elektrickým proudem.
- Uchytěte a podepřete obrobek na stabilní podložce pomocí svorek nebo jiným praktickým způsobem.** Budete-li obrobek držet rukama nebo zapřený vlastním tělem, bude nestabilní a může zapříčinit ztrátu kontroly.
- Na pracovním místě nikdy nenechávejte hadry, oblečení, lana, provazy a podobné materiály.**
- Neřežte hřebíky.** Před uvedením do činnosti zkontrolujte obrobek a odstraňte z něj všechny případné hřebíky.
- Používejte pouze ostré nože. S noži manipulujte velice opatrně.**
- Před zahájením práce se ujistěte, že jsou pevně utaženy instalační šrouby nože.**
- Držte nářadí pevně oběma rukama.**
- Nepřibílejte ruce k otáčejícím se částem.**
- Před použitím nářadí na zpracovávaném obrobku jej nechejte na chvíli běžet. Sledujte, zda nevznikají vibrace nebo viklání, které by mohly signalizovat špatně nainstalovaný nebo nedostatečně vyvážený kotouč.**
- Před zapnutím spínače se ujistěte, zda kotouč není v kontaktu s obrobkem.**
- Před řezáním počkejte, dokud kotouč nedosáhne plných otáček.**
- Před jakýmkoli seřizováním vždy nářadí vypněte a počkejte, dokud se úplně nezastaví nože.**
- Nikdy nevkládejte prsty do žlabu pro třísky. Žlab se může při opracování vlhkého dřeva ucpat. Uvízle třísky odstraňujte tyčí.**
- Nenechávejte nářadí běžet bez dozoru. S nářadím pracujte, jen když je držíte v rukou.**
- Vždy vyměňujte oba nože nebo kryty na válci. V opačném případě výsledná nerovnováha způsobí vibrace a zkrátí životnost nářadí.**
- Používejte pouze nože Makita uvedené v této příručce.**
- Vždy používejte protiprachovou masku / respirátor odpovídající použití a materiálu, se kterým pracujete.**

TYTO POKYNY USCHOVEJTE.

VAROVÁNÍ: NEDOVOLTE, aby pohodlnost nebo pocit znalosti výrobku (získaný na základě předchozího použití) vedl k zanedbání dodržování bezpečnostních pravidel platných pro tento výrobek.

NESPRÁVNÉ POUŽÍVÁNÍ či nedodržení bezpečnostních pravidel uvedených v tomto návodu k obsluze může způsobit vážné zranění.

POPIS FUNKCE

▲ UPOZORNĚNÍ:

- Před nastavováním nástroje nebo kontrolou jeho funkce se vždy přesvědčte, že je vypnutý a vytažený ze zásuvky.

Nastavení hloubky řezu

► **Obr.1:** 1. Ukazatel 2. Knoflík

Hloubku řezu lze jednoduše seřídit otáčením knoflíku na přední straně nástroje tak, aby ukazatel směřoval k požadované hloubce řezu.

Zapínání

► **Obr.2:** 1. Zajišťovací či odjišťovací tlačítko 2. Spínač

▲ UPOZORNĚNÍ:

- Před připojením nástroje do zásuvky vždy zkontrolujte, zda spoušť funguje správně a po uvolnění se vrací do vypnuté polohy.

Nástroj se zajišťovacím tlačítkem

▲ UPOZORNĚNÍ:

- Spínač lze zablokovat v poloze zapnuto. Pracovníkovi se tak usnadňuje práce prováděná po delší dobu. Zajistíte-li nástroj v poloze zapnuto, postupujte se zvýšenou opatrností a neustále nástroj pevně držte.

Chcete-li nástroj spustit, stačí stisknout jeho spoušť. Chcete-li nástroj vypnout, uvolněte spoušť. Chcete-li pracovat nepřetržitě, stiskněte spoušť a potom stiskněte blokovací tlačítko. Chcete-li nástroj vypnout ze zablokované polohy, stiskněte spoušť naplno a pak ji pusťte.

Nástroj s odjišťovacím tlačítkem

Jako prevence náhodného stisknutí spouště je k dispozici odjišťovací tlačítko. Chcete-li nástroj uvést do chodu, stiskněte odjišťovací tlačítko a poté spoušť. Chcete-li nástroj vypnout, uvolněte spoušť.

Patka

► **Obr.3:** 1. Hoblovací nůž 2. Zadní základna 3. Patka

Po řezání zvedněte zadní stranu nástroje. Patka se posune pod úroveň zadní základny. Zabraňuje se tak poškození nožů nástroje.

MONTÁŽ

▲ UPOZORNĚNÍ:

- Než začnete na nástroji provádět jakékoliv práce, vždy se předtím přesvědčte, že je vypnutý a vytažený ze zásuvky.

Demontáž a instalace hoblovacích noží

⚠ UPOZORNĚNÍ:

- Při instalaci noží na nástroj je nutno pevně dotáhnout instalační šrouby noží. Uvolněný instalační šroub může být nebezpečný. Vždy zkontrolujte, zda jsou šrouby pevně dotaženy.
- S noži manipulujte velice opatrně. Při demontáži a montáži noží si chraňte prsty a ruce rukavicemi nebo hadry.
- Při demontáži a instalaci noží používejte pouze dodaný klíč Makita. V opačném případě může dojít k přetažení nebo nedostatečnému utažení instalačních šroubů. V důsledku toho by mohlo dojít ke zranění.

Pro náradí s obvyklými hoblovacími noži

- **Obr.4:** 1. Nástrčný klíč 2. Šroub
- **Obr.5:** 1. Šrouby 2. Válec 3. Hoblovací nůž 4. Kryt válce 5. Vyrovnávací deska
- **Obr.6:** 1. Vnitřní hrana montážní desky 2. Hrana nože 3. Hoblovací nůž 4. Vyrovnávací deska 5. Šrouby 6. Patka 7. Zadní strana montážní základny 8. Montážní deska 9. Montážní základna

Chcete-li demontovat nože z válce, odšroubujte imbusovým klíčem instalační šrouby. Spolu s noži odejmete také kryt válce.

Při instalaci noží nejdříve očistěte všechny třísky a cizí materiál přilnulý na válci nebo nožích. Používejte nože stejných rozměrů a hmotnosti. V opačném případě dojde k oscilacím či vibracím válce, které povedou k nekvalitnímu zpracování a potenciálně k poruše nástroje.

Položte nůž na základnu měřidla tak, aby byla hrana nože dokonale zarovnána s vnitřní hranou montážní desky. Položte vyrovnávací desku na nůž a poté zamáčkněte patku vyrovnávací desky tak, aby byla zarovnána se zadní stranou základny měřidla. Poté dotáhněte dva šrouby na vyrovnávací desce. Nyní zasuňte patku vyrovnávací desky do drážky válce a na válec namontujte kryt. Nástrčným klíčem rovnoměrně a střídatě utáhněte všechny instalační šrouby. Výše uvedený postup opakujte u druhého nože.

Nástroj s malými hoblovacími noži

- **Obr.7:** 1. Nástrčný klíč 2. Šroub
1. Byl-li nástroj používán, demontujte stávající nůž a pečlivě vyčistěte povrchy a kryt válce. Chcete-li demontovat nože z válce, odšroubujte imbusovým klíčem tři instalační šrouby. Spolu s noži odejmete také kryt válce.
- **Obr.8:** 1. Šroub s válcovou hlavou 2. Vyrovnávací deska 3. Vodicí oka v hoblovacím noži 4. Montážní deska 5. Patka vyrovnávací desky 6. Montážní deska 7. Vnitřní stěna montážní desky 8. Montážní základna 9. Zadní strana montážní základny 10. Malý hoblovací nůž

2. Při instalaci noží volně namontujte vyrovnávací desku na montážní desku pomocí šroubů s válcovou hlavou a malý hoblovací nůž nastavte na kalibrační základně tak, aby byla řezná hrana nože dokonale zarovnána s vnitřní stěnou kalibrační desky.
3. Ustavte vyrovnávací desku/montážní desku na kalibrační základně tak, aby vodicí oka hoblovacího nože na montážní desce dosedla do drážky v malém hoblovacím noži. Poté zamáčkněte vyrovnávací desku tak, aby byla zarovnaná se zadní stranou kalibrační základny a dotáhněte šrouby s válcovou hlavou.
4. Je důležité, aby byl usazený nůž vyrovnán s vnitřní stěnou kalibrační desky, s vodicími oky hoblovacího nože v drážce nože a patkou vyrovnávací desky zarovnanou se zadní stranou kalibrační základny. K zajištění rovnoměrného opracování proveďte pečlivou kontrolu tohoto vyrovnání.
5. Zasuňte patku vyrovnávací desky do drážky válce.
► **Obr.9:** 1. Malý hoblovací nůž 2. Drážka 3. Montážní deska 4. Šestihhranné šrouby s límcem 5. Kryt válce 6. Válec 7. Vyrovnávací deska
6. Ustavte kryt válce na vyrovnávací/montážní desku a zašroubujte tři šestihhranné šrouby s límcem tak, aby byla mezi válcem a montážní deskou zachována mezera pro zasunutí malého hoblovacího nože na místo. Polohu nože lze nastavovat pomocí vodicích ok hoblovacího nože na montážní desce.
7. Podélnou polohu nože bude potřeba nastavit ručně tak, aby byly konce nože volně a stejně vzdálené od skříňe na jedné straně a od kovové svorky na straně druhé.
8. Utáhněte tři šestihhranné šrouby s límcem (pomocí dodaného nástrčného klíče) a otáčením válce zkontrolujte vzdálenosti mezi konci nože a tělem nástroje.
9. Zkontrolujte konečné dotažení třech šestihhranných šroubů s límcem.
10. Opakujte kroky 1–9 u druhého nože.

Správné nastavení hoblovacího nože

Nebude-li správně a bezpečně nastaven nůž, bude hoblovaný povrch hrubý a nerovný. Nůž je nutno namontovat tak, aby byla řezná hrana zcela rovná, tj. rovnoběžná s povrchem zadní základny. Několik příkladů správného a nesprávného nastavení je k dispozici níže.

(A) Přední základna (Pohyblivá patka)

(B) Zadní základna (Pevná patka)

Správné nastavení

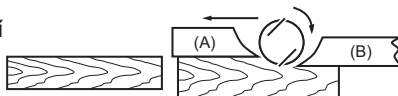

Přestože to nelze ilustrovat na tomto bočním pohledu, ostří kotouč běží dokonale rovnoběžně s povrchem zadní základny.

Příčina: Jeden nebo oba kotouče nemají ostří rovnoběžné s osou zadní základny.

Zářezy na povrchu

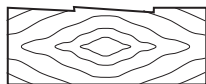

Vydírání na začátku

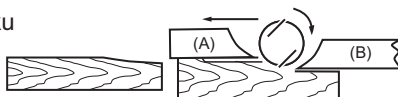

Příčina: Jedno nebo obě ostří nevyčnívají dostatečně vzhledem k ose zadní základny.

Vydírání na konci

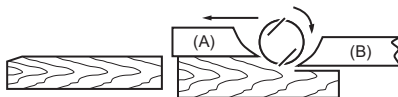

Příčina: Jedno nebo obě ostří příliš vyčnívají vzhledem k ose zadní základny.

Vak na prach (příslušenství)

► Obr.11: 1. Vak na prach 2. Hubice

Informace k nářadí bez hubice

Sejměte kryt proti třískám a namontujte hubici (volitelné příslušenství). K hubici upevněte vak na prach. Hubice se ke konci zužuje. Připojovaný vak na prach natlačte na hubici co nejdále, abyste během práce zamezili jeho uvolnění.

Informace k nářadí s hubicí

K hubici upevněte vak na prach. Hubice se ke konci zužuje. Připojovaný vak na prach natlačte na hubici co nejdále, abyste během práce zamezili jeho uvolnění.

► Obr.12: 1. Upevňovací prvek

Je-li vak na prach přibližně z poloviny plný, odstraňte jej z nástroje a vysuňte ven upevňovací prvek. Vysypte vak. Současně na vak jemně kleptejte, aby došlo k odstranění materiálu přilnulého na jeho bocích, který by mohl narušovat další provoz odsávání.

POZNÁMKA:

- Pokud k nástroji připojíte odsavač prachu Makita, lze provádět účinnější a čistší práci.

Připojení odsavače prachu

► Obr.13

Informace k nářadí bez hubice

K zajištění čistoty během hoblování připojte k nářadí vysavač Makita. Před připojením vysavače sejměte z nářadí kryt proti třískám. Pak připojte hadici vysavače k hubici (volitelné příslušenství) tak, jak je znázorněno na obrázcích.

Informace k nářadí s hubicí

K zajištění čistoty během hoblování připojte k nářadí vysavač Makita. Pak připojte hadici vysavače k hubici tak, jak je znázorněno na obrázcích.

Koleno (volitelné příslušenství)

► Obr.14: 1. Koleno 2. Hubice

Použití kolena umožňuje při změně směru vyhazování třísek provádět čistší práci.

Informace k nářadí bez hubice

Sejměte kryt proti třískám a namontujte hubici (volitelné příslušenství). Koleno (volitelné příslušenství) se na hubici nářadí nasazuje pohybem nasunutím. Sejmutí kolena provedete jednoduše stáhnutím.

Informace k nářadí s hubicí

Koleno (volitelné příslušenství) se na hubici nářadí nasazuje pohybem nasunutím. Sejmutí kolena provedete jednoduše stáhnutím.

Čištění nástavce

Nástavce čistěte pravidelně.
Ucpané nástavce čistěte stlačeným vzduchem.

PRÁCE

VAROVÁNÍ: Pro snížení rizika zranění osob neprovodujte zařízení, pokud nemá nasazenou hubici nebo vodítko odštěpků.

Při provádění práce držte nástroj pevně jednou rukou za knoflík a druhou rukou za držadlo se spínačem.

Hoblování

► **Obr.15:** 1. Začátek 2. Konec

Nejdříve položte přední základnu nástroje na plochu na povrch dílu bez toho, aby byly nože s povrchem v kontaktu. Zapněte nástroj a počkejte, dokud nože nedosáhnou plné rychlosti. Poté posunujte nástroj mírně dopředu. Na začátku hoblování vyvííte na přední část nástroje tlak. Na konci hoblování vyvííte tlak na zadní část nástroje. Hoblování lze usnadnit, pokud zpracováváný díl stacionárně nakloníte tak, abyste mohli pracovat poněkud z kopce.

Kvalita povrchu je dána rychlostí a hloubkou řezu. Velkoplošný hoblík udržuje rychlost, která nevede k jeho zablokování třískami. Požadujete-li hrubé řezání, lze zvětšit hloubku řezu. Dobrá kvalita povrchu vyžaduje snížení hloubky řezu a pomalejší posunování nástroje směrem dopředu.

Spojování na polodrážku

► **Obr.16**

Chcete-li provést odstupňovaný řez znázorněný na obrázku, použijte paralelní vodítko (vodící pravítko), jež můžete získat jako příslušenství.

► **Obr.17:** 1. Hrana nože 2. Ryska řezání

Vyznačte na dílu rysku řezání. Zasuňte do otvoru na přední straně nástroje paralelní vodítko. Vyrovnajte ostří nože s ryskou řezání.

► **Obr.18:** 1. Šroub 2. Paralelní vodítko (příslušenství)

Upravujte polohu paralelního vodítka, dokud se nedostane do kontaktu s bokem dílu. Poté jej zajistěte dotažením šroubu.

► **Obr.19**

Při hoblování posunujte nástroj s paralelním vodítkem zarovnaně se stranou zpracovávaného dílu. V opačném případě dojde k nerovnoměrnému hoblování. Maximální hloubka polodrážkování je 9 mm.

► **Obr.20**

Délku vodítka lze v případě potřeby zvětšit připojením dodatečného kusu dřeva. Pro tento účel jsou na vodítku k dispozici otvory, které také současně slouží k připevnění prodlužovacího vodítka (volitelné příslušenství).

Úkosování

► **Obr.21**

► **Obr.22**

Chcete-li provést úkosovací řez jak je ilustrováno na obrázku, vyrovnajte drážku „V“ na přední základně s okrajem zpracovávaného dílu a proveďte činnost.

ÚDRŽBA

UPOZORNĚNÍ:

- Než začnete provádět kontrolu nebo údržbu nástroje, vždy se přesvědčte, že je vypnutý a vytažený ze zásuvky.
- Nikdy nepoužívejte benzín, benzen, ředidlo, alkohol či podobné prostředky. Mohlo by tak dojít ke změnám barvy, deformacím či vzniku prasklin.

Ostření hoblovacích nožů

Pouze pro obvyklé nože

► **Obr.23:** 1. Držák pro ostření

Nejlepších výsledků dosáhnete stálým udržováním nožů v naostřeném stavu. K odstranění vrypů a získání kvalitního ostří použijte držák k ostření.

► **Obr.24:** 1. Křídlová matice 2. Nůž (A) 3. Nůž (B) 4. Strana (D) 5. Strana (C)

Nejdříve povolte dvě křídlové matice na držáku a zasuňte nože (A) a (B) tak, aby se dotýkaly stran (C) a (D). Poté dotáhněte křídlové matice.

► **Obr.25**

Před ostřením ponořte ostřicí kámen na 2 až 3 minuty do vody. Chcete-li brousit současně pod stejným úhlem, umístěte držák tak, aby se oba nože dotýkaly ostřicího kamene.

Výměna uhlíků

► **Obr.26:** 1. Mezní značka

Uhlíky pravidelně vyjímejte a kontrolujte. Jsou-li opotřebené až po mezní značku, vyměňte je. Uhlíky musí být čisté a musí volně zapadat do svých držáků. Oba uhlíky je třeba vyměňovat současně. Používejte výhradně stejné uhlíky.

► **Obr.27:** 1. Kryt proti třískám 2. Šroubovák

► **Obr.28:** 1. Hubice 2. Šroubovák

K sejmutí krytu proti třískám či hubice použijte šroubovák.

► **Obr.29:** 1. Víčko držáku uhlíku 2. Šroubovák

Pomocí šroubováku odšroubujte víčka uhlíků. Vyměňte opotřebené uhlíky, vložte nové a zašroubujte víčka nazpět.

Kvůli zachování BEZPEČNOSTI a SPOLEHLIVOSTI výrobku musí být opravy a veškerá další údržba či seřizování prováděny autorizovanými servisními středisky firmy Makita a s použitím náhradních dílů Makita.

VOLITELNÉ PŘÍSLUŠENSTVÍ

⚠ UPOZORNĚNÍ:

- Pro váš nástroj Makita, popsáný v tomto návodu, doporučujeme používat toto příslušenství a nástavce. Při použití jiného příslušenství či nástavců může hrozit nebezpečí zranění osob. Příslušenství a nástavce lze používat pouze pro jejich stanovené účely.

Potřebujete-li bližší informace ohledně tohoto příslušenství, obraťte se na vaše místní servisní středisko firmy Makita.

- Vysokorychlostní ocelový hoblovací nůž
- Hoblovací nůž z karbidu wolframu (s delší životností)
- Malý hoblovací nůž
- Sestava držáku pro ostření
- Měřidlo nože
- Sestava montážní desky
- Paralelní vodítko (vodící pravítko)
- Sestava prodlužovacího vodítka
- Ostřicí kámen
- Hubice
- Sestava vaku na prach
- Koleno
- Nástrčný klíč

POZNÁMKA:

- Některé položky seznamu mohou být k zařazení přibaleny jako standardní příslušenství. Přibalené příslušenství se může v různých zemích lišit.

Makita Europe N.V. Jan-Baptist Vinkstraat 2,
3070 Kortenberg, Belgium

Makita Corporation 3-11-8, Sumiyoshi-cho,
Anjo, Aichi 446-8502 Japan

www.makita.com

884915D970
EN, UK, PL, RO,
DE, HU, SK, CS
20181218